

PT 5300 SP

IT

TRADUZIONE DELLE ISTRUZIONI
ORIGINALI
CONDIZIONATORE
SPOTCOOLING



 **TROTEC**

Sommario

Avvertimenti presenti sulle istruzioni per l'uso 2

Sicurezza 2

Informazioni relative al dispositivo 6

Trasporto e stoccaggio..... 7

Montaggio e messa in funzione 7

Utilizzo 10

Errori e disturbi..... 13

Manutenzione 15

Allegato tecnico..... 18

Smaltimento..... 22

Dichiarazione di conformità..... 22

Avvertimenti presenti sulle istruzioni per l'uso

Simboli



Pericolo

Questo simbolo avverte che a causa della presenza di refrigerante infiammabile sussistono il pericolo di morte e un rischio per la salute delle persone.



Avvertimento relativo a tensione elettrica

Questo simbolo indica che sussistono pericoli di vita e per la salute delle persone, a causa della tensione elettrica.



Avvertimento

Questa parola chiave definisce un pericolo con un livello di rischio medio, che se non viene evitato potrebbe avere come conseguenza la morte o una lesione grave.



Attenzione

Questa parola chiave definisce un pericolo con un livello di rischio basso, che se non viene evitato potrebbe avere come conseguenza una lesione minima o leggera.

Avviso

Questa parola chiave indica la presenza di informazioni importanti (per es. relative a danni a cose), ma non indica pericoli.



Informazioni

Gli avvertimenti con questo simbolo aiutano a eseguire in modo veloce e sicuro le proprie attività.



Osservare le istruzioni

Gli avvertimenti con questo simbolo indicano che devono essere osservate le istruzioni per l'uso.

La versione aggiornata di queste istruzioni per l'uso può essere scaricate dal seguente link:

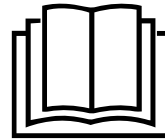

PT 5300 SP



<https://hub.trotec.com/?id=46129>

Sicurezza

Leggere le presenti istruzioni con attenzione prima della messa in funzione/dell'utilizzo del dispositivo e conservare le istruzioni sempre nelle immediate vicinanze del luogo di installazione o presso il dispositivo stesso.



Avvertimento

Leggere tutte le indicazioni di sicurezza e le istruzioni.

L'inosservanza delle indicazioni di sicurezza e delle istruzioni può causare scosse elettriche, incendi e/o lesioni gravi.

Conservare tutte le indicazioni di sicurezza e le istruzioni per il futuro.

Questo dispositivo può essere utilizzato da bambini a partire da 8 anni e da persone con capacità fisiche, sensoriali o mentali ridotte o con mancanza di esperienza o conoscenza, se sono supervisionati o se sono stati formati sull'utilizzo sicuro del dispositivo e se capiscono i pericoli che ne possono risultare.

I bambini non devono giocare con il dispositivo. La pulizia e la manutenzione da parte dell'utente non devono essere eseguite da bambini senza supervisione.

- Non utilizzare il dispositivo in ambienti o aree a rischio di esplosione e non posizionarlo in tali locali.
- Non utilizzare il dispositivo in atmosfere aggressive.
- Posizionare il dispositivo in posizione verticale e in modo stabile su un fondo che ne sopporti il peso.
- Far asciugare il dispositivo dopo la pulizia con acqua. Non metterlo in funzione se è bagnato.
- Non mettere in funzione o comandare il dispositivo se si hanno mani umide o bagnate.
- Non esporre il dispositivo al getto diretto di acqua.
- Non infilare mai oggetti o elementi nel dispositivo.
- Non coprire il dispositivo durante il suo funzionamento.

- Non sedersi sul dispositivo.
- Il dispositivo non è un giocattolo. Tenere lontani bambini e animali.
- Controllare il dispositivo prima di ogni utilizzo, e verificare che gli accessori e gli allacci non siano danneggiati. Non utilizzare dispositivi o parti di dispositivi danneggiati.
- Assicurarsi che tutti i cavi elettrici che si trovano all'esterno del dispositivo siano protetti da possibili danneggiamenti (per es. causati da animali). Non utilizzare mai il dispositivo se sono presenti danni ai cavi elettrici o all'alimentazione elettrica!
- L'alimentazione elettrica deve essere conforme alle indicazioni riportate nell'Allegato Tecnico.
- Inserire la spina elettrica in una presa di corrente assicurata correttamente.
- Scegliere le prolunghe del cavo elettrico rispettando le indicazioni dei dati tecnici. Srotolare completamente il cavo della prolunga. Evitare il sovraccarico elettrico.
- Scollegare il cavo elettrico dalla presa di corrente prima di iniziare i lavori di manutenzione e di riparazione sul dispositivo, estraendo la spina elettrica dalla presa.
- Spegnerne il dispositivo e rimuovere il cavo elettrico dalla presa di corrente, quando il dispositivo non viene utilizzato.
- Non utilizzare mai il dispositivo se vengono constatati danni alle spine elettriche o ai cavi elettrici.
Se il cavo elettrico di questo dispositivo viene danneggiata, è necessario farlo sostituire dal produttore o dal suo servizio clienti o da una persona qualificata in egual modo, per prevenire possibili pericoli.
I cavi elettrici difettosi rappresentano un serio pericolo per la salute!
- Durante l'installazione osservare le distanze minime del dispositivo dalle pareti e dagli oggetti e le condizioni di stoccaggio e di funzionamento, in conformità dell'Allegato Tecnico.
- Assicurarsi che l'entrata e l'uscita dell'aria siano libere.
- Non rimuovere alcuna indicazione sulla sicurezza, adesivo o etichetta dal dispositivo. Mantenere le indicazioni sulla sicurezza, gli adesivi o le etichette in buone condizioni, affinché si possano leggere bene.
- Assicurarsi che sul lato di aspirazione non ci sia mai della sporcizia e che non ci siano oggetti sciolti.
- Prima dello stoccaggio o del trasporto, svuotare la condensa accumulatasi. Non bere la condensa. Sussiste pericolo per la salute!
- Trasportare il dispositivo esclusivamente in posizione eretta.



Indicazioni di sicurezza per dispositivi con refrigeranti infiammabili

- Posizionare il dispositivo soltanto in ambienti in cui non possono accumularsi eventuali perdite di refrigerante. I locali non aerati, nei quali viene installato, messo in funzione o immagazzinato il dispositivo, devono essere costruiti in modo che le eventuali perdite di refrigerante non si accumulino. Così si evita il rischio di incendio o di esplosione, che possono venirsi a creare a causa di un'accensione del refrigerante dovuto a forni elettrici, fornelli o altre fonti di accensione.
- Posizionare il dispositivo soltanto in ambienti in cui non si trovano fonti di ignizione (ad es. fiamme libere, un apparecchio a gas acceso o un riscaldatore elettrico).
- Controllare che il refrigerante sia inodore.
- Installare il dispositivo solo in conformità con le disposizioni di installazione nazionali.
- Osservare le normative locali.
- Osservare le norme nazionali in materia di gas.
- Installare, usare e immagazzinare il dispositivo PT 5300 SP esclusivamente in un ambiente con una superficie superiore a 15 m².
- Conservare il dispositivo in modo tale che non possano verificarsi danni di natura meccanica.
- Fare attenzione che le tubazioni collegate non presentino fonti di ignizione.
- R1234yf è un refrigerante conforme alle disposizioni europee per l'ambiente. Le parti del circuito frigorifero non devono essere perforate.
- Rispettare la quantità massima di riempimento con refrigerante riportata sui Dati tecnici.
- Non perforare o bruciare.
- Non utilizzare mezzi diversi da quelli consigliati dal produttore per accelerare il processo di sbrinamento.
- Qualsiasi persona addetta al circuito del refrigerante deve essere in grado di esibire un certificato di qualificazione rilasciato da un ente accreditato a livello industriale comprovante le competenze nell'uso di refrigeranti sulla base di un procedimento noto nel settore.
- Gli interventi di manutenzione devono essere eseguiti esclusivamente in conformità alle norme previste dal produttore. Se per l'esecuzione di operazioni di manutenzione e riparazione è necessario il supporto di altre persone, la persona istruita all'uso di refrigeranti infiammabili è tenuta a sorvegliare costantemente i lavori.
- L'intero circuito del refrigerante è un sistema ermeticamente chiuso che non necessita di manutenzione, quindi deve essere riparato o gestito esclusivamente da ditte specializzate nella tecnica di raffreddamento o di condizionamento, o da Trotec.

Uso conforme alla destinazione

Utilizzare il dispositivo esclusivamente per raffreddare, ventilare e deumidificare l'aria in ambienti interni, nel rispetto dei dati tecnici.

Il dispositivo è esclusivamente adatto per un utilizzo commerciale.

Il dispositivo è ideale per il raffreddamento di locali server, reparti di produzione e postazioni di lavoro. Il dispositivo è stato progettato per essere installato e messo in funzione velocemente. Grazie alle ruote robuste e dotate di freni, il dispositivo può essere impiegato in modo mobile.

Uso improprio prevedibile

- Non installare il dispositivo su una pavimentazione bagnata o allagata.
- Non posare alcun oggetto, come ad es. abiti, sul dispositivo.
- Non utilizzare il dispositivo all'aperto.
- Non utilizzare il dispositivo in ambienti umidi (per es. in bagni o in lavanderie).
- Non immergere mai il dispositivo nell'acqua.
- Non eseguire alcuna modifica strutturale o fare installazioni o trasformazioni sul/del dispositivo.
- Un utilizzo diverso da quello conforme alla destinazione, rappresenta un uso improprio prevedibile.

Qualifica del personale

Il personale addetto all'utilizzo di questo dispositivo deve:

- essere conscio dei pericoli che possono venirsi a creare durante il lavoro con dispositivi elettrici in ambienti umidi.
- aver letto e capito le istruzioni per l'uso, in particolare il capitolo sulla sicurezza.

I lavori di manutenzione che richiedono l'apertura dell'involucro devono essere eseguiti esclusivamente da imprese specializzate in tecnica del freddo e in tecnica di condizionamento dell'aria o dalla Trotec.

Elettricista specializzato

Gli elettricisti qualificati devono essere in grado di leggere e capire gli schemi dei circuiti elettrici, mettere in funzione le macchine elettriche ed eseguirne la manutenzione e la riparazione, cablare interruttori e quadri elettrici, garantire la funzionalità dei componenti elettrici e riconoscere possibili pericoli nell'utilizzo di sistemi elettrici ed elettronici.

Indicazioni e segnali di sicurezza presenti sul dispositivo

Avviso

Non rimuovere alcuna indicazione sulla sicurezza, adesivo o etichetta dal dispositivo. Mantenere le indicazioni sulla sicurezza, gli adesivi o le etichette in buone condizioni, affinché si possano leggere bene.

Sul dispositivo sono presenti le seguenti indicazioni e i seguenti segnali di sicurezza:

WARNING • WARNUNG • ATTENTION

DE Das Gerät muss in einem Raum mit einer Grundfläche größer als 15 m² aufgestellt, betrieben und gelagert werden.

EN Appliance shall be installed, operated and stored in a room with floor area larger than 15 m².

FR L'appareil doit être installé, utilisé et entreposé dans une pièce avec une surface supérieure à 15 m².



Osservare le istruzioni

Questo simbolo indica che devono essere osservate le istruzioni per l'uso.



Osservare le istruzioni per la riparazione

Le operazioni di smaltimento, manutenzione e riparazione eseguite sul circuito di raffreddamento frigorifero devono essere eseguite esclusivamente in conformità alle norme previste dal produttore e da persone con certificato di qualificazione. Le relative istruzioni per la riparazione sono disponibili su richiesta presso il produttore.

Seguenti adesivi si trovano sul dispositivo in lingua tedesca e inglese.



Avvertimento

Fare attenzione che non cadano degli oggetti nell'entrata dell'aria calda o nel canale dell'aria fredda. Qualsiasi corpo estraneo porta a un danneggiamento delle alette del ventilatore o a un possibile blocco della corrente d'aria e non è coperto dalla garanzia.



Avvertimento

Durante l'impostazione dell'angolo di aria fredda non mettere le mani nella condotta di aria flessibile. Impostare l'angolo afferrando il rivestimento di plastica.



Importante

Controllare regolarmente il filtro per verificare che non sia sporco!

Polvere e sporcizia eccessive intorno al filtro pregiudicano l'apporto di aria e portano a un congelamento dello scambiatore di calore. Questo comporta una significativa diminuzione della potenza raffreddante.



Attenzione

All'interno del dispositivo sono presenti gas infiammabili. È vietato smontare o riparare il dispositivo a personale non specializzato!



Avvertimento

Spegnere il dispositivo quando si accende l'indicatore **Contenitore di condensa pieno**. Rimuovere e svuotare il contenitore di condensa. Fare attenzione che il contenitore della condensa sia stato inserito correttamente, prima di riaccendere il dispositivo.

Pericoli residui



Pericolo

Refrigerante 2,3,3,3-Tetrafluoropropene (R-1234yf)!

H220 – gas altamente infiammabile.

H280 – contiene gas sotto pressione; può esplodere se riscaldato.

P210 – tenere lontano da fonti di calore, superfici calde, scintille, fiamme libere o altre fonti di ignizione.

Non fumare.

P377 – in caso di incendio dovuto a perdita di gas: non estinguere fintanto che non sia possibile bloccare la perdita senza pericolo.

P381 – rimuovere tutte le fonti di ignizione, qualora possibile senza pericolo.

P403 – conservare in luogo ben ventilato.



Avvertimento relativo a tensione elettrica

I lavori sulle parti elettriche devono essere eseguiti esclusivamente da imprese specializzate autorizzate!



Avvertimento relativo a tensione elettrica

Prima di qualsiasi lavoro sul dispositivo, rimuovere la spina elettrica dalla presa di corrente!

Non toccare la spina elettrica con mani umide o bagnate!

Scollegare il cavo elettrico dalla presa di corrente, estraendo la spina elettrica dalla presa.



Avvertimento relativo a tensione elettrica

Pericolo di scossa elettrica!

Il dispositivo non è provvisto della classe di protezione adatta per l'utilizzo in ambienti umidi.

Sussiste pericolo di scossa elettrica!

Non utilizzare mai il dispositivo in ambienti umidi (per es. in bagni o in lavanderie) e non immergerlo mai in acqua!



Avvertimento

Da questo dispositivo posso scaturire pericoli, se viene utilizzato in modo non corretto o non conforme alla sua destinazione da persone senza formazione! Tenere conto delle qualifiche del personale!



Avvertimento

Questo dispositivo non è un giocattolo e non deve essere maneggiato da bambini.



Avvertimento

Pericolo di soffocamento!

Non lasciare incustodito il materiale di imballaggio. Potrebbe diventare un gioco pericoloso per bambini.



Avvertimento

Sussiste pericolo di morte dovuto a carichi sospesi. Assicurarsi che non ci siano persone nelle vicinanze.

Avviso

Non utilizzare mai il dispositivo senza il filtro dell'aria inserito. Senza il filtro dell'aria, l'interno del dispositivo si sporca molto, cosa che può ridurre la potenza e danneggiare il dispositivo.

Comportamento in caso di emergenza

1. Spegnere il dispositivo.
2. Staccare il dispositivo dall'alimentazione elettrica: Scollegare il cavo elettrico dalla presa di corrente, estraendo la spina elettrica dalla presa.
3. Non allacciare nuovamente all'alimentazione elettrica un dispositivo difettoso.

Informazioni relative al dispositivo

Descrizione del dispositivo

Il dispositivo serve principalmente a raffreddare gli ambienti e per raffreddare un punto preciso. Il raffreddamento di un punto preciso prevede che l'aria ambientale raffreddata venga condotta su un punto preciso o un'area precisa ("Spotcooling"). Il dispositivo offre la possibilità di far circolare l'aria ambiente senza raffreddarla. In aggiunta, il dispositivo può essere utilizzato anche per deumidificare l'aria ambiente, nel funzionamento di deumidificazione.

Il comando del dispositivo avviene tramite il quadro di controllo sul dispositivo.

Il dispositivo raffredda l'aria ambiente, togliendole il calore. Il refrigerante raffredda l'aria proveniente dall'ambiente assorbendone il calore. L'aria a questo punto raffreddata viene immessa nell'ambiente tramite le condutture di aria fredda.

Il vapore acqueo contenuto nell'aria precipita in forma di condensa o brina sulle lamelle dell'evaporatore e da lì giunge nel contenitore di condensa.

Rappresentazione del dispositivo

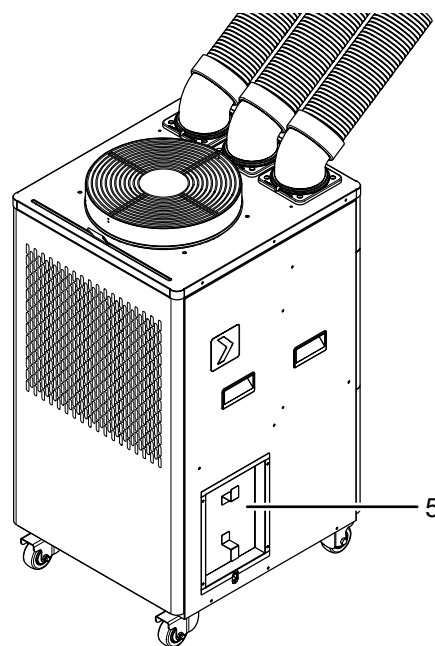
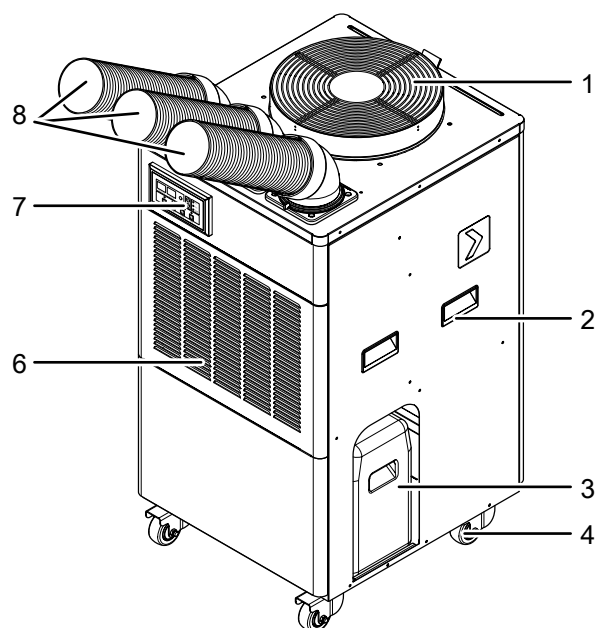

N.	Definizione
1	Uscita dell'aria calda
2	Maniglia di trasporto
3	Contenitore di condensa
4	Ruote di trasporto (con freno di stazionamento)
5	Supporto per cavi
6	Entrata dell'aria con filtro dell'aria
7	Quadro di controllo
8	Conduttura di aria fredda

Trasporto e stoccaggio

Avviso

Se il dispositivo viene immagazzinato o trasportato in modo non conforme, il dispositivo può essere danneggiato.

Fare attenzione alle informazioni relative al trasporto e allo stoccaggio del dispositivo.

Trasporto

Tener presente che potrebbero esserci eventuali norme di trasporto aggiuntive per dispositivi contenenti refrigerante infiammabile. La disposizione dell'attrezzatura o il numero massimo di componenti che possono essere trasportati insieme sono riportati nelle norme di trasporto vigenti in materia.

Il dispositivo è dotato di rulli di trasporto per facilitarne il trasporto.

Il dispositivo è dotato di una maniglia per facilitarne il trasporto.

Osservare le seguenti indicazioni **prima** di ogni trasporto:

- Spegnerne il dispositivo.
- Scollegare il cavo elettrico dalla presa di corrente, estraendo la spina elettrica dalla presa.
- Svuotare dal dispositivo la condensa restante
- Non utilizzare il cavo elettrico come cavo di traino.
- Far scorrere il dispositivo solo su superfici solide e piane.

Osservare le indicazioni seguenti **durante** il trasporto:

- Trasportare il dispositivo solo in posizione eretta.

Osservare le seguenti indicazioni **dopo** ogni trasporto:

- Dopo ogni trasporto, riposizionare il dispositivo in posizione eretta.
- Reinserrire i freni sulle ruote per il trasporto.

Immagazzinaggio

Osservare le seguenti indicazioni **prima** di ogni stoccaggio:

- Pulire il contenitore di condensa e/o il tubo di scarico della condensa, se necessario (vedi capitolo Manutenzione).
- Svuotare dal dispositivo la condensa restante
- Scollegare il cavo elettrico dalla presa di corrente, estraendo la spina elettrica dalla presa.

In caso di non utilizzo del dispositivo, osservare le seguenti condizioni di stoccaggio:

- Stoccare il dispositivo solo in un ambiente con una superficie superiore a 15 m².
- Posizionare il dispositivo soltanto in ambienti in cui non si trovano fonti di ignizione (ad es. fiamme libere, un apparecchio a gas acceso o un riscaldatore elettrico).
- Immagazzinare il dispositivo asciutto e protetto contro gelo e calore.
- Stoccare il dispositivo in posizione eretta, in un posto protetto dalla polvere e dall'irraggiamento diretto del sole.

- Proteggere il dispositivo eventualmente con un involucro dalla polvere che può penetrarvi.
- Non posizionare altri dispositivi o oggetti sul dispositivo, per evitare danneggiamenti al dispositivo.

Montaggio e messa in funzione

Dotazione

- 1 x dispositivo
- 3 x conduttura di aria fredda
- 3 x flangia angolare
- 1 x filtro dell'aria
- 1 x contenitore di condensa
- 1 x istruzioni

Disimballaggio del dispositivo

1. Aprire il cartone ed estrarre il dispositivo.
2. Rimuovere completamente l'imballaggio del dispositivo.
3. Srotolare completamente il cavo elettrico. Fare attenzione che il cavo elettrico non sia danneggiato e non danneggiarlo durante lo srotolamento.

Messa in funzione

Durante l'installazione osservare le distanze minime del dispositivo dalle pareti e dagli oggetti, in conformità con il capitolo Dati tecnici.

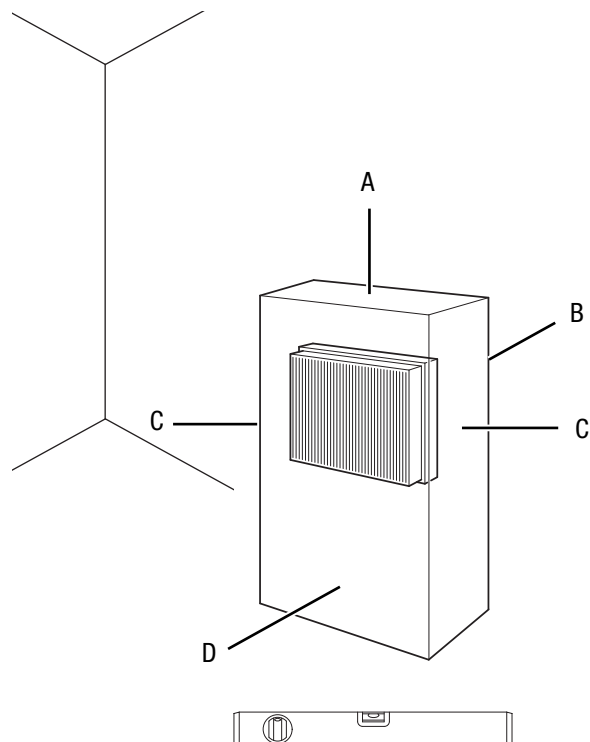

- Posizionare il dispositivo soltanto in ambienti in cui non possono accumularsi eventuali perdite di refrigerante.

- Posizionare il dispositivo soltanto in ambienti in cui non si trovano fonti di ignizione (ad es. fiamme libere, un apparecchio a gas acceso o un riscaldatore elettrico).
- Prima di rimettere in funzione il dispositivo, controllare le condizioni del cavo elettrico. In caso di dubbi in merito al corretto funzionamento, chiamare il servizio di assistenza.
- Posizionare il dispositivo in posizione verticale e in modo stabile su un fondo che ne sopporti il peso.
- Evitare di posare il cavo elettrico o gli altri cavi elettrici in punti in cui si potrebbe inciampare, in particolare quando il dispositivo viene posizionato al centro del locale. Utilizzare ponti passacavi.
- Assicurarci che le prolunghe dei cavi siano completamente srotolate.
- Fare attenzione che l'entrata e l'uscita dell'aria e l'allaccio per il tubo di scarico dell'aria siano liberi.
- Fare attenzione che non vi siano tende o altri oggetti che possano ostacolare il flusso dell'aria.

Inserimento del contenitore di condensa

Avviso

Durante il funzionamento si viene a creare condensa che deve essere raccolta con il contenitore di condensa.

Prima della messa in funzione, assicurarsi che il contenitore di condensa sia stato inserito. Posizionare l'apertura del contenitore di condensa sotto allo scarico della condensa nel dispositivo (vedi figura). In aggiunta, è possibile un funzionamento con un tubo di scarico della condensa.

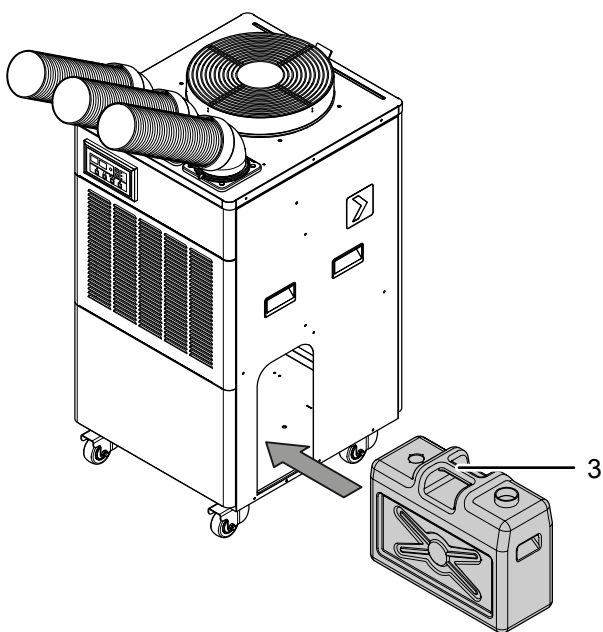

Collegamento della condotta dell'aria fredda

Per il funzionamento di raffreddamento di un punto preciso e il raffreddamento dell'aria ambientale è necessario che sia collegata una condotta di aria fredda (8).

1. Posizionare la flangia angolare (9) sulla chiusura a baionetta (10).
2. Ruotare la flangia angolare (9) verso destra finché la flangia angolare (9) non scatta in posizione.
3. Posizionare la condotta di aria fredda (8) sulla flangia angolare (9).
4. Ruotare la condotta di aria fredda (8) verso destra finché la condotta di aria fredda (8) non scatta in posizione.

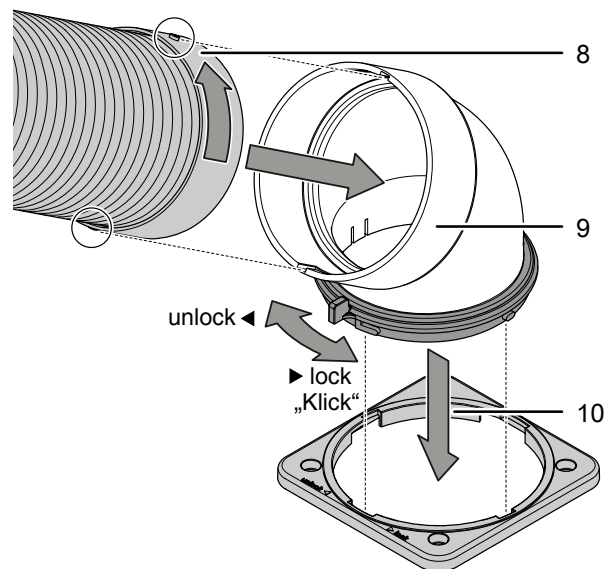

Collegamento della condotta di aria calda

La condotta di aria calda (11) può essere collegata prima di utilizzare il dispositivo. Il dispositivo può essere anche messo in funzione senza la condotta dell'aria calda (11).

Una condotta di aria calda (11) non è compresa nella dotazione.

1. Avvitare la condotta di aria calda (11) sul dispositivo.

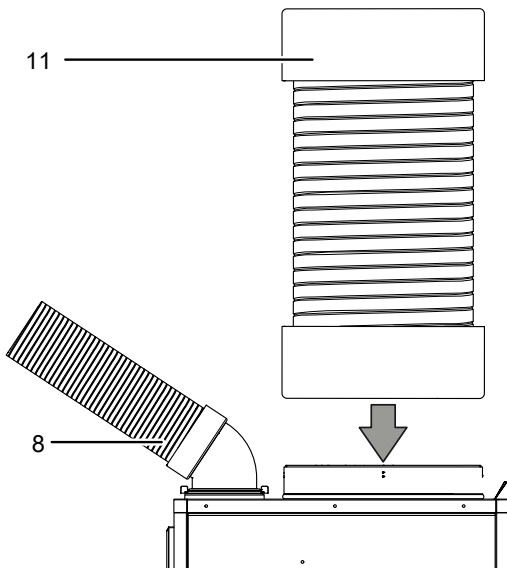

Allineamento delle condutte dell'aria

La condotta di aria fredda (8) può essere regolata a 360°. In aggiunta, la condotta di aria fredda può essere regolata a 150° verso l'alto e verso il basso.

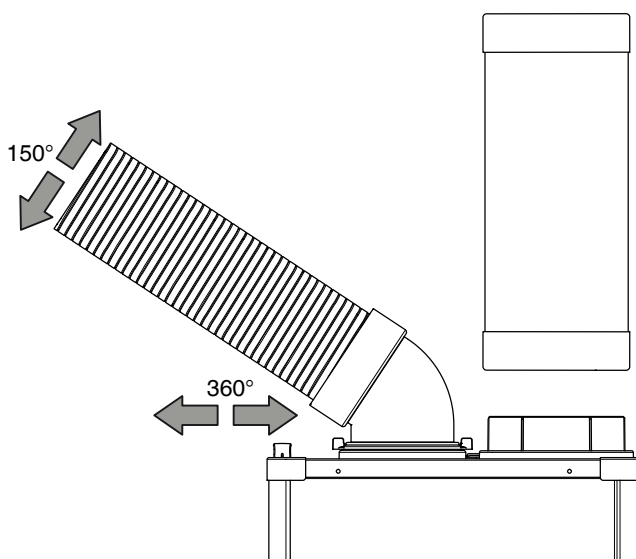

Prolunghe della condotta di aria calda (opzionale)

Avviso

Le condutte collegate non devono superare i 3 m.

1. Tagliare le condutte dell'aria su misura, a seconda delle necessità, oppure accorciarle o prolungarle.
⇒ Il diametro della condotta prolunga deve essere di 380 mm.
2. Ruotare la condotta da prolungare con un movimento rotatorio verso destra sull'altra condotta.
3. Avvolgere il punto in cui le condutte si sovrappongono con un nastro adesivo resistente.

Inserimento del filtro dell'aria

Avviso

Non utilizzare mai il dispositivo senza il filtro dell'aria inserito. Senza il filtro dell'aria, l'interno del dispositivo si sporca molto, cosa che può ridurne la potenza e danneggiare il dispositivo.

Prima dell'accensione, assicurarsi che il filtro dell'aria sia stato inserito.

1. Se il filtro dell'aria (6) dovesse non essere stato inserito, far scorrere il filtro dell'aria (6) nella fessura dedicata.

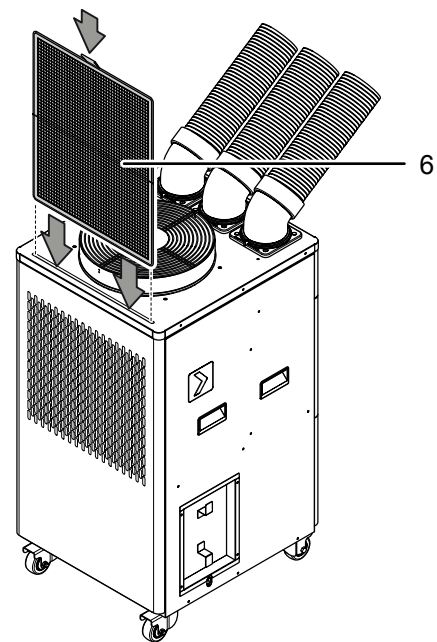

Installazione

Avviso

L'apertura della condotta di aria calda nell'area esterna deve essere posizionata in un posto protetto dalla pioggia e senza possibilità di riflusso.

La condotta di aria calda (11) può essere posizionata nell'area esterna, in modo che l'aria di scarico calda possa essere condotta verso l'esterno per il raffreddamento dell'ambiente.

La condotta di aria fredda (8) deve essere orientata verso il punto o l'area da raffreddare (vedi capitolo Comando).

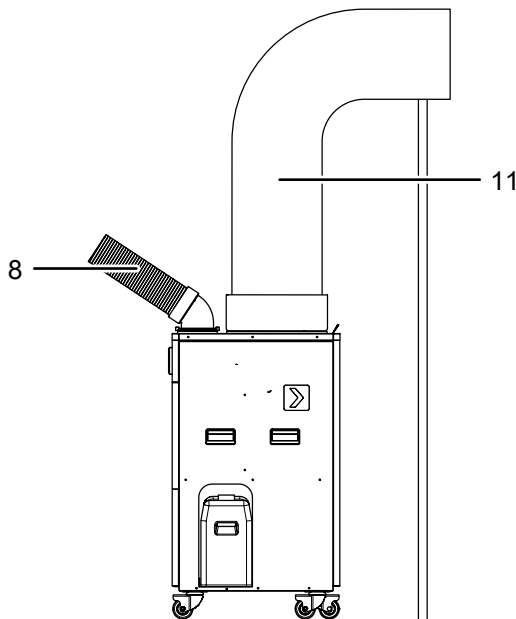

Utilizzo

- Non aprire porte o finestre.

Quadro di controllo

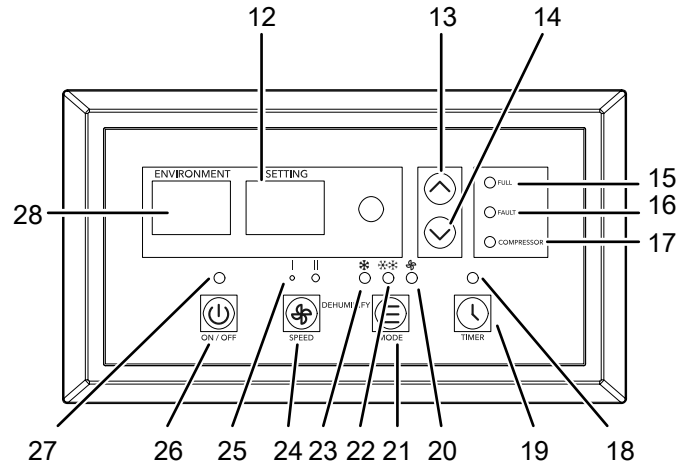

N.	Definizione	Descrizione
12	Display a segmenti	Indicatore della temperatura obiettivo Indicatore del numero di ore durante la programmazione del timer Indicatore dei codici di errore tc e CO
13	Tasto <i>Aumento valore</i>	Aumento della temperatura di destinazione per il raffreddamento Aumentare il numero di ore per la programmazione del timer
14	Tasto <i>Riduzione valore</i>	Riduzione della temperatura di destinazione per il raffreddamento Diminuire il numero di ore per la programmazione del timer
15	LED <i>Contenitore di condensa pieno</i>	Si accende con un contenitore di condensa pieno
16	LED <i>Fault</i>	Si accende in caso di segnalazione di errore (vedi anche capitolo Errori e anomalie)
17	LED <i>Compressor</i>	Si accende quando il compressore è in funzione
19	Tasto <i>Timer</i>	Accensione o spegnimento della funzione timer
18	LED <i>Timer</i>	Si accende quando il timer è attivato

N.	Definizione	Descrizione
20	LED <i>Ventilazione</i>	Si accende nella modalità di funzionamento <i>Ventilazione</i> attivata
21	Tasto <i>Mode</i>	Selezionare la modalità di funzionamento: <i>Raffreddamento dell'aria ambientale</i> <i>Funzionamento raffreddamento di un punto preciso</i> <i>Ventilazione</i> <i>Deumidificazione</i>
22	LED <i>Funzionamento raffreddamento di un punto preciso</i>	Si accende con la modalità <i>Funzionamento raffreddamento di un punto preciso</i> attiva
23	LED <i>Raffreddamento dell'aria ambientale</i>	Si accende con la modalità di funzionamento <i>Raffreddamento dell'aria ambientale</i> attiva Tremola nella modalità di funzionamento <i>Deumidificazione</i> attivata.
24	Tasto <i>Velocità del ventilatore</i>	Impostazione della velocità del ventilatore
25	LED <i>Velocità del ventilatore</i>	Indicatore Velocità di ventilazione I = bassa II = alta
26	Tasto <i>On/Off</i>	Accensione o spegnimento del dispositivo
27	LED <i>On/Off</i>	Spia luminosa di controllo funzionamento
28	Display a segmenti <i>Environment</i>	Mostra la temperatura reale Mostra i codici di errore E1, E2 e E3



Avvertimento relativo a tensione elettrica

Pericolo di scossa elettrica!
Il dispositivo non è provvisto della classe di protezione adatta per l'utilizzo in ambienti umidi.
Sussiste pericolo di scossa elettrica!
Non utilizzare mai il dispositivo in ambienti umidi (per es. in bagni o in lavanderie) e non immergerlo mai in acqua!

Accensione del dispositivo

- Dopo aver installato il dispositivo come descritto nel capitolo *Messa in funzione*, in modo che sia pronto all'uso, si può accenderlo.
- Premere il tasto *On/Off* (26).
 - ⇒ Il dispositivo si avvia nel funzionamento *Raffreddamento dell'aria*.
 - ⇒ Il LED *Raffreddamento dell'aria ambientale* (23) è acceso.

Impostazione della modalità di funzionamento

- Raffreddamento dell'aria ambientale
- Funzionamento raffreddamento di un punto preciso
- Ventilazione
- Deumidificazione

Raffreddamento dell'aria ambientale

Nella modalità di funzionamento *Raffreddamento dell'aria ambientale*, l'ambiente viene raffreddato fino alla temperatura di destinazione desiderata.

La temperatura da impostare è la temperatura ambientale e viene misurata all'ingresso dell'aria.

- Premere il tasto *Mode* (21), finché il LED *Raffreddamento dell'aria ambientale* (23) non si accende.
- Premere il tasto *Riduzione valore* (14) o il tasto *Aumento valore* (13) per selezionare la temperatura di destinazione desiderata. La temperatura può essere impostata tra 15 °C e 35 °C con incrementi di 1 °C.
 - ⇒ Sul display a segmenti (12) viene visualizzata la temperatura obiettivo desiderata.
- Premere il tasto *Velocità del ventilatore* (24) per impostare il livello di ventilazione desiderato.
 - ⇒ Il LED *Velocità del ventilatore* (25) per il livello di ventilazione desiderato si illumina.
 - ⇒ Il LED *Raffreddamento dell'aria ambientale* (23) per la modalità di funzionamento *Raffreddamento* si accende.

Funzionamento raffreddamento di un punto preciso

Nella modalità *Funzionamento raffreddamento di un punto preciso*, l'aria fredda viene espulsa e un punto o un'area della stanza viene raffreddata grazie all'allineamento selettivo dei condotti dell'aria fredda.

- Premere il tasto *Mode* (21), finché il LED *Funzionamento raffreddamento di un punto preciso* (22) non si accende.
- Premere il tasto *Riduzione valore* (14) o *Aumento valore* (13) per impostare la temperatura di destinazione desiderata. La temperatura può essere impostata tra 10 °C e 20 °C con incrementi di 1 °C.

Ventilazione

- Premere il tasto *Mode* (21), finché il LED per la *Ventilazione* (20) non si accende.
- Premere il tasto *Velocità del ventilatore* (24) per impostare la velocità del ventilatore desiderata.
 - ⇒ Il LED per la velocità del ventilatore selezionata (25) si accende.

Deumidificazione

Nella modalità di funzionamento *Deumidificazione* viene ridotta l'umidità dell'aria nell'ambiente.

Per un effetto più raffreddante durante la deumidificazione è possibile impostare la temperatura di destinazione.

1. Premere contemporaneamente il tasto *Velocità del ventilatore* (24) e *Mode* (21) per 3 secondi finché non si sente un segnale acustico e il LED *Raffreddamento dell'aria ambientale* (23) tremola.
 - ⇒ La modalità di funzionamento *Deumidificazione* è impostata.
 - ⇒ Nel display a segmenti sinistro viene visualizzata la temperatura reale e a destra la temperatura nominale.
2. Per uscire dalla modalità di funzionamento *Deumidificazione*, tenere premuti contemporaneamente il tasto *Velocità del ventilatore* (24) e il tasto *Mode* (21) per 3 secondi.

Impostazione del timer

Il timer può essere programmato in incrementi da 0,5 h (da 0,5 h a 10 h) e con incrementi da 1 h (da 10 h a 24 h).

La funzione può essere impostata in tutte le modalità di funzionamento.

Il timer ha due tipi di funzionamento:

- accensione automatica dopo un numero preimpostato di ore
- spegnimento automatico dopo un numero preimpostato di ore

Avviso

Il dispositivo non deve funzionare senza sorveglianza in un ambiente con libero accesso, se il timer è attivo.

Accensione automatica

- ✓ Il dispositivo è spento.
1. Premere il tasto *Timer* (19) per attivare il timer.
 2. Premere più volte il tasto *Riduzione valore* (14) o *Aumento valore* (13) per selezionare il numero di ore desiderato all'accensione automatica.
 - ⇒ Sul display a segmenti (12) viene visualizzato di continuo il numero di ore che mancano all'accensione automatica.
 - ⇒ Il dispositivo si accende una volta trascorso il tempo prestabilito.

Indicazioni per l'accensione automatica:

- L'esclusione dell'alimentazione elettrica cancella le impostazioni relative all'accensione automatica.
- L'accensione manuale del dispositivo disattiva l'accensione automatica.
- Se si seleziona il numero di ore **0**, il timer è spento.

Spegnimento automatico

- ✓ Il dispositivo è acceso.
1. Premere il tasto *Timer* (19) per attivare il timer.
 2. Premere più volte il tasto *Riduzione valore* (14) o *Aumento valore* (13) per selezionare il numero di ore desiderato allo spegnimento automatico.
 - ⇒ Nel display a segmenti (12) viene visualizzato per circa 3 secondi il numero di ore fino all'accensione automatica.
 - ⇒ Il dispositivo si spegne una volta trascorso il tempo prestabilito.

Indicazioni per lo spegnimento automatico:

- L'esclusione dell'alimentazione elettrica cancella le impostazioni relative all'accensione automatica.
- Lo spegnimento manuale del dispositivo disattiva lo spegnimento automatico.

Collegamento del tubo per la condensa

Il dispositivo può essere messo in funzione con un tubo di scarico della condensa (29).

- ✓ Un tubo di scarico della condensa adatto è messo a disposizione (diametro 16 mm).
1. Rimuovere il contenitore di condensa dal dispositivo.
 2. Collegare il tubo di scarico della condensa (29) all'allaccio per la condensa (30) nell'interno del dispositivo.

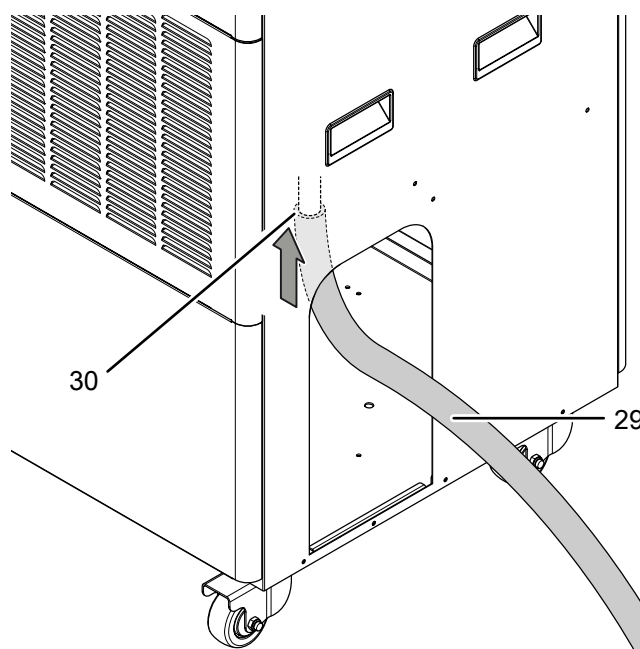

3. Portare l'estremità del tubo flessibile a uno scarico adatto (ad es. un pozzetto di raccolta o un contenitore di raccolta sufficientemente grande). Il tubo di scarico della condensa non deve essere piegato e non deve superare alcuna pendenza verso l'alto per arrivare allo scarico, altrimenti la condensa non può defluire.

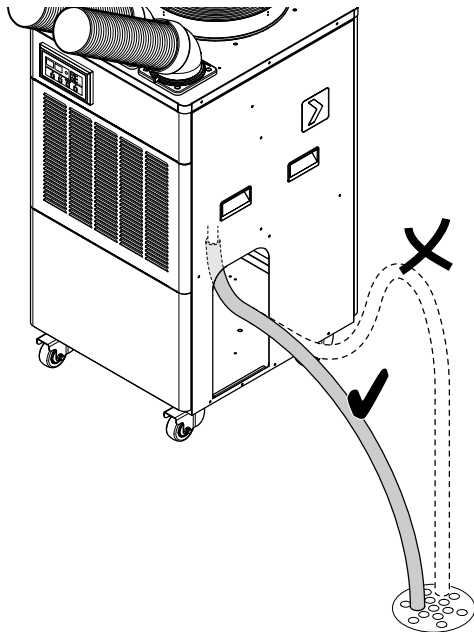

Messa fuori servizio



Avvertimento relativo a tensione elettrica

Non toccare la spina elettrica con mani umide o bagnate!

- Spegnere il dispositivo premendo il tasto *On/Off* (26).
- Scollegare il cavo elettrico dalla presa di corrente, estraendo la spina elettrica dalla presa.
- Pulire il dispositivo secondo quanto riportato nel capitolo Manutenzione.
- Se necessario, svuotare il contenitore di condensa.
- Immagazzinare il dispositivo in conformità con il capitolo Trasporto e immagazzinaggio.

Errori e disturbi

Il funzionamento perfetto del dispositivo è stato controllato più volte durante la sua produzione. Nel caso in cui dovessero, ciononostante, insorgere dei disturbi nel funzionamento, controllare il dispositivo secondo la seguente lista.

Il dispositivo non si avvia:

- Controllare l'alimentazione elettrica.
- Controllare che il cavo elettrico e la spina elettrica non siano danneggiati. Se si riscontrano danni, non provare a rimettere in funzione il dispositivo.

Se la linea di allaccio alla corrente elettrica di questo dispositivo è danneggiata, è necessario farlo sostituire dal produttore o dal suo servizio clienti o da una persona qualificata in egual modo, per prevenire possibili pericoli.

- Controllare il fusibile di protezione principale.
- Osservare la temperatura di servizio, in conformità con il capitolo Allegato tecnico.
- Attendere 10 minuti prima di riavviare il dispositivo. Se il dispositivo non dovesse avviarsi, far eseguire un controllo elettrico da un'impresa specializzata o da Trotec.

Il dispositivo funziona con o senza potenza di raffreddamento ridotta:

- Controllare che il filtro dell'aria o i filtri dell'aria non siano sporchi. In caso di necessità, pulire o sostituire il filtro dell'aria o i filtri dell'aria.
- Controllare la distanza minima dalle pareti e dagli oggetti. Eventualmente, posizionare il dispositivo più al centro della stanza.
- Controllare le impostazioni della temperatura sul dispositivo. Ridurre la temperatura impostata se è superiore alla temperatura dell'ambiente.

Il dispositivo è rumoroso o vibra:

- Controllare se il dispositivo è stato posizionato in modo eretto e stabile.

La condensa fuoriesce dall'unità interna:

- Controllare che il dispositivo non abbia una mancanza di tenuta.

Il compressore non si avvia:

- Controllare se la protezione surriscaldamento del compressore è scattata. Staccare il dispositivo dalla rete elettrica e lasciarlo raffreddare per circa 10 minuti, prima di allacciarlo nuovamente alla rete elettrica.
- Il compressore ritarderà eventualmente di 3 minuti poiché dispone di una protezione interna contro una diretta riaccensione.

Il dispositivo si riscalda molto, è rumoroso o perde potenza:

- Controllare che le entrate dell'aria e il filtro dell'aria non siano sporchi. Rimuovere la sporcizia esterna.
- Controllare dall'esterno che sul dispositivo non ci sia della sporcizia (vedi capitolo Manutenzione). Far pulire l'interno sporco del dispositivo da un'impresa specializzata in refrigerazione e in condizionamento dell'aria o da Trotec.

Avviso

Attendere almeno 3 minuti dopo tutti i lavori di manutenzione e di riparazione. Riaccendere il dispositivo solo allora.

Il dispositivo ancora non funziona perfettamente dopo questi controlli:

Contattare il servizio di assistenza clienti. Portare eventualmente il dispositivo da un'impresa specializzata in refrigerazione e in condizionamento dell'aria o da Trotec per farlo riparare.

Codici errore

Nei display a segmenti (12) e (28) possono essere visualizzate seguenti segnalazioni di errore:

Codice errore	Causa	Soluzione
tc	Scambiatore di calore bobina	Staccare brevemente il dispositivo dalla rete elettrica. Se l'errore dovesse ripresentarsi dopo la riaccensione, contattare il servizio di assistenza clienti
CO	Sovraccarico del compressore, Protezione di sovraccarico corrente o pressione	Staccare brevemente il dispositivo dalla rete elettrica. Se l'errore dovesse ripresentarsi dopo la riaccensione, contattare il servizio di assistenza clienti
E1	Malfunzionamento del sensore della temperatura ambientale (<i>Room Sensor</i>)	Sostituzione del sensore della temperatura ambientale (<i>Room Sensor</i>)
E2	Malfunzionamento del sensore della temperatura sull'uscita dell'aria (<i>Pipe Sensor</i>)	Sostituzione del sensore della temperatura sull'uscita dell'aria (<i>Pipe Sensor</i>)
E3	Malfunzionamento del sensore per la linea del sensore dell'evaporatore (<i>Out Air Sensor</i>)	Sostituzione del sensore per la linea del sensore dell'evaporatore (<i>Out Air Sensor</i>)

Manutenzione

Intervalli di manutenzione

Intervallo di manutenzione	prima di ogni messa in funzione	in caso di necessità	almeno ogni 2 settimane	almeno ogni 4 settimane	almeno ogni 6 mesi	almeno una volta l'anno
Controllo di eventuale presenza di sporcizia o corpi estranei sull'entrata e l'uscita d'aria, eventuale pulizia	X			X		
Controllo di eventuale presenza di sporcizia o corpi estranei sulle uscite di aspirazione e di scarico, eventualmente pulire	X			X		
Pulizia dell'esterno		X				X
Controllo visivo di eventuale presenza di sporcizia all'interno del dispositivo		X				X
Controllo di eventuale presenza di sporcizia o corpi estranei sul filtro dell'aria, eventuale pulizia o sostituzione	X		X			
Sostituzione del filtro dell'aria					X	
Controllo che non vi siano danneggiamenti	X					
Controllo delle viti di fissaggio		X				X
Test di collaudo						X
Svuotare e pulire il contenitore di condensa e/o il tubo di scarico		X				

Protocollo di manutenzione

Tipo di dispositivo:

Numero dispositivo:

Intervallo di manutenzione	1	2	3	4	5	6	7	8	9	10	11	12	13	14	15	16
Controllo di eventuale presenza di sporcizia o corpi estranei sull'entrata e l'uscita d'aria, eventuale pulizia																
Controllo di eventuale presenza di sporcizia o corpi estranei sul filtro dell'aria, eventuale pulizia o sostituzione																
Controllo di eventuale presenza di sporcizia o corpi estranei sulle uscite di aspirazione e di scarico, eventuale pulizia																
Pulizia dell'esterno																
Controllo visivo di eventuale presenza di sporcizia all'interno del dispositivo																
Sostituzione del filtro dell'aria																
Controllo che non vi siano danneggiamenti																
Controllo delle viti di fissaggio																
Test di collaudo																
Svuotare e pulire il contenitore di condensa e/o il tubo di scarico																

1. Data: Firma:	2. Data: Firma:	3. Data: Firma:	4. Data: Firma:
5. Data: Firma:	6. Data: Firma:	7. Data: Firma:	8. Data: Firma:
9. Data: Firma:	10. Data: Firma:	11. Data: Firma:	12. Data: Firma:
13. Data: Firma:	14. Data: Firma:	15. Data: Firma:	16. Data: Firma:

Attività da svolgere prima dell'inizio della manutenzione



Avvertimento relativo a tensione elettrica

Non toccare la spina elettrica con mani umide o bagnate!

- Spegnerne il dispositivo.
- Scollegare il cavo elettrico dalla presa di corrente, estraendo la spina elettrica dalla presa.



Avvertimento relativo a tensione elettrica

I lavori che richiedono l'apertura del dispositivo devono essere eseguiti esclusivamente da imprese specializzate autorizzate o da Trotec.

Circuito del refrigerante



Pericolo

Refrigerante 2,3,3,3-Tetrafluoropropene (R-1234yf)!

H220 – gas altamente infiammabile.

H280 – contiene gas sotto pressione; può esplodere se riscaldato.

P210 – tenere lontano da fonti di calore, superfici calde, scintille, fiamme libere o altre fonti di ignizione. Non fumare.

P377 – in caso di incendio dovuto a perdita di gas: non estinguere fintanto che non sia possibile bloccare la perdita senza pericolo.

P381 – rimuovere tutte le fonti di ignizione, qualora possibile senza pericolo.

P403 – conservare in luogo ben ventilato.

- L'intero circuito del refrigerante è un sistema ermeticamente chiuso che non necessita di manutenzione, quindi deve essere riparato o gestito esclusivamente da ditte specializzate nella tecnica di raffreddamento o di condizionamento, o da Trotec.

Indicazioni e segnali di sicurezza presenti sul dispositivo

Controllare con regolarità le indicazioni e i segnali di sicurezza presenti sul dispositivo. Se non più leggibili, applicarne di nuovi!

Pulitura dell'involucro

Pulire l'involucro con un panno umido, morbido e senza pelucchi. Fare attenzione che non penetri umidità all'interno dell'involucro. Fare attenzione che l'umidità non entri in contatto con gli elementi costruttivi elettrici. Per inumidire il panno, non utilizzare detergenti aggressivi, come per es. spray detergenti, solventi, detergenti a base di alcool o abrasivi.

Controllo visivo che non ci sia sporcizia nell'interno dell'apparecchio

1. Rimuovere il filtro dell'aria.
2. Con una torcia, fare luce nelle aperture del dispositivo.
3. Controllare che non ci sia dello sporco all'interno del dispositivo.
4. Se si constata la presenza di uno spesso strato di polvere, far pulire l'interno del dispositivo da un'impresa specializzata in refrigerazione e in condizionamento dell'aria o da Trotec.
5. Riposizionare il filtro dell'aria.

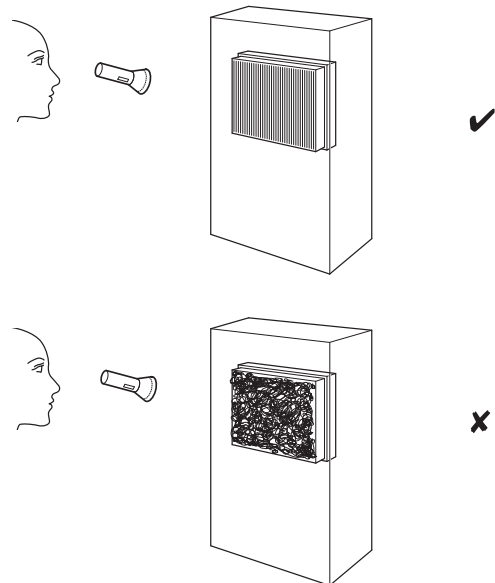

Pulitura del filtro dell'aria

Il filtro dell'aria deve essere pulito appena si sporca. Questo si manifesta ad es. con una potenza ridotta (vedi capitolo Errori e disturbi).



Avvertimento

Assicurarsi che il filtro dell'aria non sia consumato o danneggiato. Gli angoli e i bordi del filtro dell'aria non devono essere deformati o arrotondati. Prima di reinserire il filtro dell'aria, assicurarsi che non sia danneggiato e che sia asciutto!

1. Rimuovere il filtro dell'aria dal dispositivo.

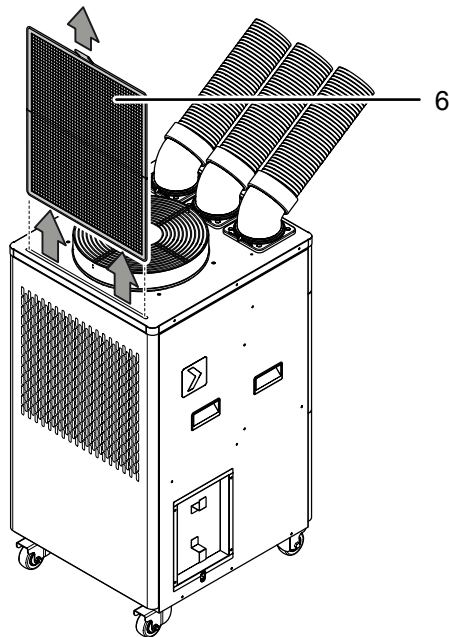

2. Pulire il filtro con un panno morbido, senza pelucchi e leggermente umido. Nel caso in cui il filtro dovesse essere molto sporco, lavarlo con acqua calda mischiata a un detergente neutro.
3. Far asciugare completamente il filtro. Non inserire un filtro bagnato nel dispositivo!
4. Inserire nuovamente il filtro dell'aria nel dispositivo.

Svuotamento della condensa (svuotamento manuale)

Nella modalità di funzionamento *Raffreddamento* si viene a formare della condensa, che in gran parte viene smaltita attraverso lo scarico dell'aria.

La restante condensa si raccoglie in un contenitore all'interno dell'involucro. La condensa deve essere regolarmente rimossa.

Se si viene a raccogliere troppa condensa, il dispositivo si spegne e lo segnala tramite il LED *Contenitore di condensa pieno* (15). In aggiunta, viene emesso un segnale acustico.

1. Estrarre il contenitore di condensa (3) dalla fessura dedicata.

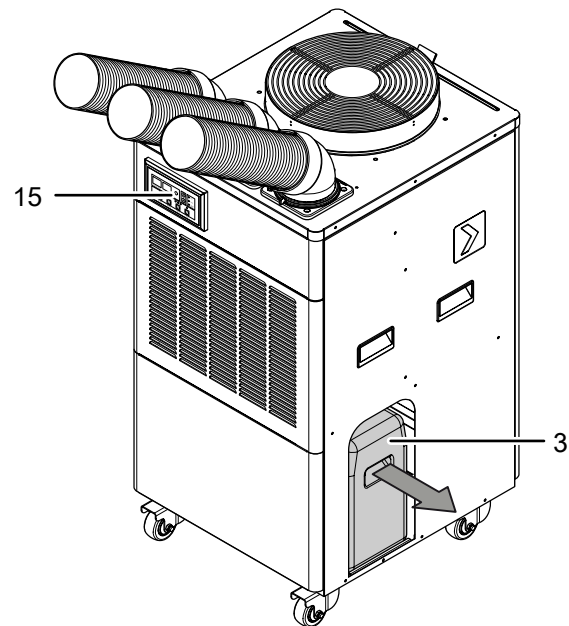

2. Svuotare il contenitore di condensa.
3. Inserire nuovamente il contenitore di condensa svuotato nel dispositivo.
⇒ Il LED *Contenitore di condensa pieno* (15) si spegne appena il dispositivo viene riavviato.

Attività successive alla manutenzione

Se si desidera continuare ad utilizzare il dispositivo:

- Collegare nuovamente il dispositivo, inserendo la spina elettrica nella presa di corrente.

Se non si utilizza il dispositivo per un periodo prolungato:

- Immagazzinare il dispositivo in conformità con il capitolo Trasporto e immagazzinaggio.

Allegato tecnico

Dati tecnici

Modello	PT 5300 SP	PT 5300 SP UK
Codice articolo	1.210.001.058	1.210.011.058
Potenza di raffreddamento	5,3 kW	5,3 kW
Potenza di deumidificazione	2,70 l/h	2,70 l/h
Intervallo di lavoro	da 18 °C a 45 °C	da 18 °C a 45 °C
Intervallo di impostazione della temperatura	da 0 °C a 35 °C	da 0 °C a 35 °C
Portata d'aria massima	800 m ³ /h	800 m ³ /h
Alimentazione elettrica	220 V - 240 V / 50 Hz	240 V / 50 Hz
Potenza nominale	10 A	10 A
Classe di protezione	IPX0	IPX0
Potenza assorbita massimo (funzionamento in modalità di raffreddamento)	2,2 kW	2,2 kW
Livello sonoro a distanza di 1 m	65 dB(A)	65 dB(A)
Refrigerante	R1234yf	R1234yf
Quantità refrigerante	950 g	950 g
Fattore GWP	4	4
CO ₂ equivalente	0,0038 t	0,0038 t
Pressione lato di aspirazione	1 MPa	1 MPa
Pressione lato di uscita	2,5 MPa	2,5 MPa
Pressione max. consentita	2,5 MPa	2,5 MPa
Contenitore di condensa capacità	25 l	25 l
Misure (lunghezza x larghezza x altezza)	560 x 625 x 1135 mm	560 x 625 x 1135 mm

Modello	PT 5300 SP	PT 5300 SP UK	
Distanza minima dalle pareti e dagli oggetti:	sopra:	90 cm	90 cm
	laterale:	30 cm	30 cm
	davanti:	30 cm	30 cm
	dietro:	30 cm	30 cm
Peso	95 kg	95 kg	

Schema elettrico

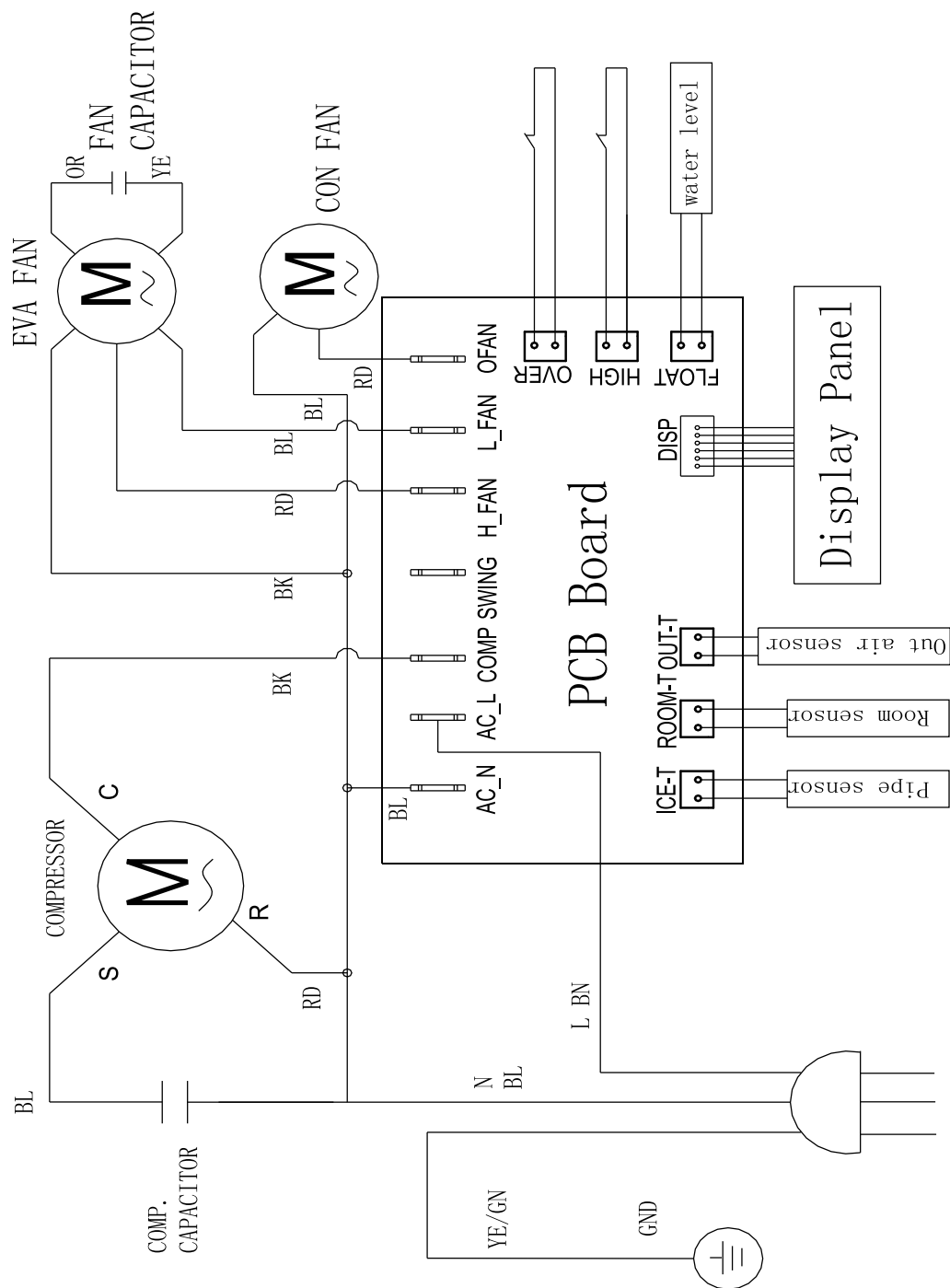

Prospetto dei componenti ed elenco dei componenti

Avvertenza: I numeri di posizione dei componenti si differenziano dai numeri di posizione degli elementi costruttivi utilizzati nelle istruzioni per l'uso.

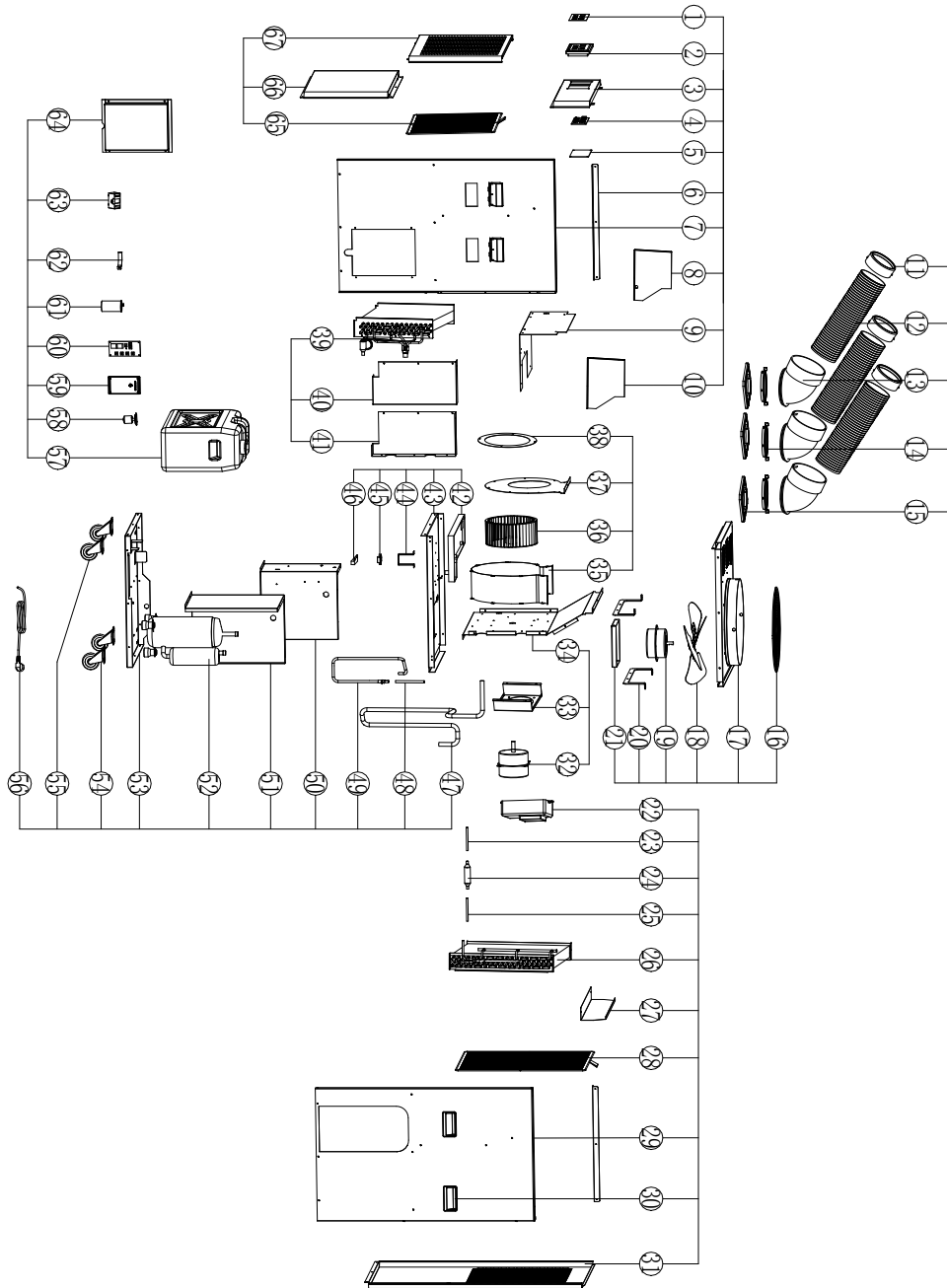

N.	Componente	N.	Componente	N.	Componente
1	Control panel label	24	Drying filter	47	Suction pipe
2	Control plastic panel	25	Filter-in-pipe	48	Filling pipe
3	Control panel	26	Condenser ASM	49	Discharge pipe
4	Display PCB	27	Bracket rear shell	50	Control box plate
5	Rear cover of display	28	Rear air filter	51	Support plate
6	Bracket of side plate	29	Right side plate	52	Compressor
7	Left side plate	30	Handle	53	Chassis asm.
8	Left air duct plate	31	Rear shell	54	Universal casters
9	Evaporator cover	32	Motor of evap.	55	Universal casters with lock
10	Right air duct plate	33	Bracket of evap. motor	56	Power cord and plug
11	Connector 1	34	Air duct front plate	57	Water tank
12	Cooling tube	35	Air duct frame plate	58	Water level switch
13	Tube 1	36	Wind mill 1	59	Power board bracket
14	Tube 1 fix frame	37	Air duct back plate	60	Power supply board
15	Tube 1 fix base	38	Guide plate	61	Compressor capacitor
16	Metal mesh	39	Evaporator ASM	62	Capacitor bracket
17	Top coverl	40	Left holder of evap.	63	Fan capacitor
18	Fan blade	41	Right holder of evap.	64	Cover of control box
19	Motor of cond.	42	Water tray	65	Front air filter
20	Bracket of con. motor	43	Middle partition	66	Bottom cover front shell
21	Holder of con. motor	44	Bracket water level	67	Front shell
22	Control motor shell	45	Holder of magnetron switch		
23	Condenser-out pipe	46	Magnetron switch		

Smaltimento

Smaltire il materiale da imballaggio sempre in modo compatibile con l'ambiente e in conformità con le disposizioni locali vigenti in materia di smaltimento.



Il simbolo del cestino barrato su un vecchio dispositivo elettrico o elettronico proviene dalla direttiva 2012/19/UE. Quest'ultima dice che questo dispositivo non deve essere smaltito nei rifiuti domestici alla fine della sua durata. Nelle vicinanze di ognuno sono a disposizione i punti di raccolta per i vecchi dispositivi elettrici ed elettronici. Gli indirizzi possono essere reperiti dalla propria amministrazione comunale o municipale. Per molti paesi dell'UE è possibile informarsi su ulteriori possibilità di restituzione anche sul sito web <https://hub.trotec.com/?id=45090>. Altrimenti, rivolgersi a un rappresentante di dispositivi usati riconosciuto, approvato per il proprio paese.

Grazie alla raccolta differenziata dei vecchi dispositivi elettrici ed elettronici si intende rendere possibile il riutilizzo, l'utilizzazione del materiale o altre forme di utilizzazione dei vecchi dispositivi, oltre a prevenire l'impatto negativo sull'ambiente e sulla salute umana, attraverso lo smaltimento delle sostanze pericolose eventualmente contenute nei dispositivi.

Il dispositivo viene azionato con refrigerante fluorurato che può essere pericoloso per l'ambiente e può contribuire al riscaldamento globale, se dovesse penetrare nell'atmosfera.

Ulteriori informazioni si trovano sulla targhetta identificativa.

Far smaltire il refrigerante presente nel dispositivo in modo appropriato e in conformità con la legislazione nazionale vigente.

Dichiarazione di conformità

Traduzione della dichiarazione di conformità originale ai sensi della direttiva macchine CE 2006/42/CE, Allegato II Parte 1 Sezione A

Noi, Trotec GmbH, dichiariamo sotto propria responsabilità che il prodotto di seguito denominato è stato sviluppato, costruito e prodotto in conformità ai requisiti della direttiva macchine CE nella seguente versione: 2006/42/CE.

Modello/Prodotto: PT 5300 SP

Tipo di prodotto: condizionatore spotcooling

Anno di costruzione da: 2023

Direttive UE afferenti:

- 2011/65/UE
- 2014/30/UE

Norme armonizzate applicate:

- EN 60335-2-40:2003/A13:2012

Norme nazionali applicate e specifiche tecniche:

- EN IEC 55014-1:2021
- EN IEC 55014-2:2021
- EN IEC 61000-3-2:2019
- EN IEC 61000-3-2:2019/A1:2021
- EN IEC 61000-3-11:2019
- EN 60335-1:2012/A2:2019
- EN 62233:2008

Produttore e nome del responsabile della documentazione tecnica:

Trotec GmbH

Grebberer Straße 7, D-52525 Heinsberg, Germania

Telefono: +49 2452 962-400

E-mail: info@trotec.de

Luogo e data dell'emissione:

Heinsberg, il 12.01.2023

Joachim Ludwig, Amministratore

Trotec GmbH

Grebener Str. 7
D-52525 Heinsberg

☎ +49 2452 962-400

☎ +49 2452 962-200

✉ info@trotec.com

www.trotec.com