

TTK 70 HEPA

IT

ISTRUZIONI
DEUMIDIFICATORE



 TROTEC

Sommario

Indicazioni per l'utilizzo del presente manuale 2

Sicurezza 2

Informazioni relative al dispositivo 5

Trasporto e stoccaggio..... 6

Montaggio e messa in funzione 7

Utilizzo 8

Accessori disponibili da ordinare successivamente..... 12

Errori e disturbi..... 12

Manutenzione 13

Allegato tecnico..... 17

Smaltimento..... 20

Indicazioni per l'utilizzo del presente manuale

Simboli



Pericolo

Questo simbolo avverte che a causa di gas altamente infiammabili sussistono il pericolo di morte e il pericolo per la salute delle persone.



Avvertimento relativo a tensione elettrica

Questo simbolo indica che sussistono pericoli di vita e per la salute delle persone, a causa della tensione elettrica.



Avvertimento

Questa parola chiave definisce un pericolo con un livello di rischio medio, che se non viene evitato potrebbe avere come conseguenza la morte o una lesione grave.



Attenzione

Questa parola chiave definisce un pericolo con un livello di rischio basso, che se non viene evitato potrebbe avere come conseguenza una lesione minima o leggera.

Avviso

Questa parola chiave indica la presenza di informazioni importanti (per es. relative a danni a cose), ma non indica pericoli.



Informazioni

Gli avvertimenti con questo simbolo aiutano a eseguire in modo veloce e sicuro le proprie attività.



Osservare le istruzioni

Gli avvertimenti contrassegnati con questo simbolo indicano che devono essere osservate le istruzioni del manuale d'uso.

La versione aggiornata di queste istruzioni per l'uso e la dichiarazione di conformità UE possono essere scaricate dal seguente link:



TTK 70 HEPA



<https://hub.trotec.com/?id=45721>

Sicurezza

Leggere le presenti istruzioni con attenzione prima della messa in funzione/dell'utilizzo del dispositivo e conservare le istruzioni sempre nelle immediate vicinanze del luogo di installazione o presso il dispositivo stesso.



Avvertimento

Leggere tutte le indicazioni di sicurezza e le istruzioni.

L'inosservanza delle indicazioni di sicurezza e delle istruzioni può causare scosse elettriche, incendi e/o lesioni gravi.

Conservare tutte le indicazioni di sicurezza e le istruzioni per il futuro.

Questo dispositivo può essere utilizzato da bambini a partire da 8 anni e da persone con capacità fisiche, sensoriali o mentali ridotte o con mancanza di esperienza o conoscenza, se sono supervisionati o se sono stati formati sull'utilizzo sicuro del dispositivo e se capiscono i pericoli che ne possono risultare. I bambini non devono giocare con il dispositivo. La pulizia e la manutenzione da parte dell'utente non devono essere eseguite da bambini senza supervisione.

- Non utilizzare il dispositivo in ambienti o aree a rischio di esplosione e non posizionarlo in tali locali.
- Non utilizzare il dispositivo in atmosfere aggressive.
- Collocare il dispositivo in posizione eretta e stabile su una superficie orizzontale e stabile.
- Far asciugare il dispositivo dopo la pulizia con acqua. Non metterlo in funzione se è bagnato.
- Non mettere in funzione o comandare il dispositivo se si hanno mani umide o bagnate.
- Non esporre il dispositivo al getto diretto di acqua.
- Non coprire il dispositivo durante il suo funzionamento.

- Non sedersi sul dispositivo.
- Il dispositivo non è un giocattolo. Tenere lontani bambini e animali. Utilizzare il dispositivo solo sotto sorveglianza.
- Sorvegliare occasionalmente il dispositivo durante il funzionamento.
- Controllare il dispositivo prima di ogni utilizzo, e verificare che gli accessori e gli allacci non siano danneggiati. Non utilizzare dispositivi o parti di dispositivi danneggiati.
- Assicurarsi che tutti i cavi elettrici che si trovano all'esterno del dispositivo siano protetti da possibili danneggiamenti (per es. causati da animali). Non utilizzare mai il dispositivo se sono presenti danni ai cavi elettrici o all'alimentazione elettrica!
- L'alimentazione elettrica deve essere conforme alle indicazioni riportate nell'Allegato Tecnico.
- Inserire la spina elettrica in una presa di corrente assicurata correttamente.
- Scegliere le prolunghe del cavo elettrico nel rispetto della potenza allacciata del dispositivo, della lunghezza del cavo e della destinazione d'uso. Srotolare completamente il cavo della prolunga. Evitare il sovraccarico elettrico.
- Non utilizzare mai il dispositivo se vengono constatati danni alle spine elettriche o ai cavi elettrici. Se il cavo elettrico di questo dispositivo viene danneggiata, è necessario farlo sostituire dal produttore o dal suo servizio clienti o da una persona qualificata in egual modo, per prevenire possibili pericoli. I cavi elettrici difettosi rappresentano un serio pericolo per la salute!
- Scollegare il cavo elettrico dalla presa di corrente prima di iniziare i lavori di manutenzione e di riparazione sul dispositivo, estraendo la spina elettrica dalla presa.
- Spegnere il dispositivo e rimuovere il cavo elettrico dalla presa di corrente, quando il dispositivo non viene utilizzato.
- Durante l'installazione osservare le distanze minime del dispositivo dalle pareti e dagli oggetti e le condizioni di stoccaggio e di funzionamento, in conformità dell'Allegato Tecnico.
- Assicurarsi che l'entrata e l'uscita dell'aria siano libere.
- Assicurarsi che sul lato di aspirazione non ci sia mai della sporcizia e che non ci siano oggetti sciolti.
- Non infilare mai oggetti o elementi nel dispositivo.
- Non rimuovere alcuna indicazione sulla sicurezza, adesivo o etichetta dal dispositivo. Mantenere le indicazioni sulla sicurezza, gli adesivi o le etichette in buone condizioni, affinché si possano leggere bene.
- Trasportare il dispositivo esclusivamente in posizione eretta e con il contenitore di condensa o il tubo di scarico vuoti.
- Prima dello stoccaggio o del trasporto, svuotare la condensa accumulatasi. Non bere la condensa. Sussiste pericolo per la salute!
- Utilizzare esclusivamente pezzi di ricambio originali, altrimenti non è garantito il funzionamento corretto e sicuro.



Indicazioni di sicurezza per dispositivi con refrigeranti infiammabili

- Posizionare il dispositivo soltanto in ambienti in cui non possono accumularsi eventuali perdite di refrigerante. I locali non aerati, nei quali viene installato, messo in funzione o immagazzinato il dispositivo, devono essere costruiti in modo che le eventuali perdite di refrigerante non si accumulino. Così si evita il rischio di incendio o di esplosione, che possono venirsi a creare a causa di un'accensione del refrigerante dovuto a forni elettrici, fornelli o altre fonti di accensione.
- Posizionare il dispositivo soltanto in ambienti in cui non si trovano fonti di ignizione (ad es. fiamme libere, un apparecchio a gas acceso o un riscaldatore elettrico).
- Controllare che il refrigerante sia inodore.
- Installare il dispositivo solo in conformità con le disposizioni di installazione nazionali.
- Osservare le normative locali.
- Osservare le norme nazionali in materia di gas.
- Installare, usare e immagazzinare il dispositivo esclusivamente in un ambiente con una superficie superiore a 4 m².
- Conservare il dispositivo in modo tale che non possano verificarsi danni di natura meccanica.
- Fare attenzione che le tubazioni collegate non presentino fonti di ignizione.
- R290 è un refrigerante conforme alle disposizioni europee per l'ambiente. Le parti del circuito frigorifero non devono essere perforate.
- Rispettare la quantità massima di riempimento con refrigerante riportata sui Dati tecnici.
- Non perforare o bruciare.
- Non utilizzare mezzi diversi da quelli consigliati dal produttore per accelerare il processo di sbrinamento.
- Qualsiasi persona addetta al circuito del refrigerante deve essere in grado di esibire un certificato di qualificazione rilasciato da un ente accreditato a livello industriale comprovante le competenze nell'uso di refrigeranti sulla base di un procedimento noto nel settore.

- Gli interventi di manutenzione devono essere eseguiti esclusivamente in conformità alle norme previste dal produttore. Se per l'esecuzione di operazioni di manutenzione e riparazione è necessario il supporto di altre persone, la persona istruita all'uso di refrigeranti infiammabili è tenuta a sorvegliare costantemente i lavori.
- L'intero circuito del refrigerante è un sistema ermeticamente chiuso che non necessita di manutenzione, quindi deve essere riparato o gestito esclusivamente da ditte specializzate nella tecnica di raffreddamento o di condizionamento, o da Trotec.

Uso conforme alla destinazione

Utilizzare il dispositivo esclusivamente per asciugare e deumidificare l'aria degli ambienti interni, nel rispetto dei dati tecnici.

Il dispositivo può inoltre essere utilizzato come asciugabiancheria, per supportare l'asciugatura della biancheria bagnata.

Fanno parte dell'uso conforme alla destinazione:

- la deumidificazione e l'asciugatura di:
 - spazi abitativi, camere da letto e cantine
 - bagni,
 - seconde case, camper
- il costante mantenimento dell'asciutto di:
 - magazzini, archivi, laboratori, garage
 - spogliatoi, ecc.

Un utilizzo diverso da quello conforme alla destinazione, rappresenta un uso improprio.

Improprio ragionevolmente prevedibile

- Il dispositivo non è predisposto per un utilizzo industriale.
- Non posare alcun oggetto, come ad es. abiti, sul dispositivo.
- Non utilizzare il dispositivo all'aperto.
- Non utilizzare il dispositivo nelle immediate vicinanze di piscine, vasche o docce.
- Non immergere mai il dispositivo nell'acqua.
- Non eseguire alcuna modifica strutturale o fare installazioni o trasformazioni sul/del dispositivo.
- Non installare il dispositivo su una pavimentazione bagnata o allagata, ad es. nelle vicinanze di uno scarico a terra.

Qualifica del personale

Il personale addetto all'utilizzo di questo dispositivo deve:

- essere conscio dei pericoli che possono venirsene a creare durante il lavoro con dispositivi elettrici in ambienti umidi.
- aver letto e compreso il manuale d'uso, in particolare il capitolo sulla sicurezza.

I lavori di manutenzione che richiedono l'apertura dell'involucro devono essere eseguiti esclusivamente da imprese specializzate in tecnica del freddo e in tecnica di condizionamento dell'aria o dalla Trotec.

Indicazioni e segnali di sicurezza presenti sul dispositivo

Avviso

Non rimuovere alcuna indicazione sulla sicurezza, adesivo o etichetta dal dispositivo. Mantenere le indicazioni sulla sicurezza, gli adesivi o le etichette in buone condizioni, affinché si possano leggere bene.





Sul dispositivo sono presenti le seguenti indicazioni e i seguenti segnali di sicurezza:

WARNING • WARNUNG • ATTENTION

DE Das Gerät muss in einem Raum mit einer Grundfläche größer als 4 m² aufgestellt, betrieben und gelagert werden.

EN Appliance shall be installed, operated and stored in a room with floor area larger than 4 m².

FR L'appareil doit être installé, utilisé et entreposé dans une pièce avec une surface supérieure à 4 m².





Osservare le istruzioni

Questo simbolo indica che devono essere osservate le istruzioni e il manuale d'uso.



Osservare le istruzioni per la riparazione

Le operazioni di smaltimento, manutenzione e riparazione eseguite sul circuito di raffreddamento frigorifero devono essere eseguite esclusivamente in conformità alle norme previste dal produttore e da persone con certificato di qualificazione. Le relative istruzioni per la riparazione sono disponibili su richiesta presso il produttore.

Pericoli residui



Pericolo

Refrigerante naturale propano (R290)!

H220 – Gas altamente infiammabile.

H280 – Contiene gas sotto pressione; può esplodere se riscaldato.

P210 – Tenere lontano da fonti di calore, superfici calde, scintille, fiamme libere o altre fonti di ignizione. Non fumare.

P377 – In caso di incendio dovuto a perdita di gas: non estinguere a meno che non sia possibile bloccare la perdita senza pericolo.

P410+P403 – Proteggere dai raggi solari. Conservare in luogo ben ventilato.



Avvertimento relativo a tensione elettrica

I lavori sulle parti elettriche devono essere eseguiti esclusivamente da imprese specializzate autorizzate!



Avvertimento relativo a tensione elettrica

Pericolo di scossa elettrica!

Il dispositivo non presenta una protezione dall'acqua.

Sussiste pericolo di scossa elettrica!

Non utilizzare mai il dispositivo in luoghi in cui l'acqua possa gocciolare, spruzzare o scorrere e non immergerlo mai nell'acqua!



Avvertimento relativo a tensione elettrica

Prima di qualsiasi lavoro sul dispositivo, rimuovere la spina elettrica dalla presa di corrente!

Non toccare la spina elettrica con mani umide o bagnate!

Scollegare il cavo elettrico dalla presa di corrente, estraendo la spina elettrica dalla presa.



Avvertimento

Da questo dispositivo posso scaturire pericoli, se viene utilizzato in modo non corretto o non conforme alla sua destinazione da persone senza formazione! Tenere conto delle qualifiche del personale!



Avvertimento

Questo dispositivo non è un giocattolo e non deve essere maneggiato da bambini.



Avvertimento

Pericolo di soffocamento!

Non lasciare incustodito il materiale di imballaggio.

Potrebbe diventare un gioco pericoloso per bambini.

Comportamento in caso di emergenza

1. Spegnerne il dispositivo.
2. Staccare il dispositivo dalla rete elettrica: Scollegare il cavo elettrico dalla presa di corrente, estraendo la spina elettrica dalla presa.
3. Non allacciare nuovamente all'alimentazione elettrica un dispositivo difettoso.

Informazioni relative al dispositivo

Descrizione dell'apparecchio

Il dispositivo ha un filtro HEPA integrato che depura l'aria inspirata da pollini, virus, acari da polvere, spore di muffa e altri allergeni, con un'efficacia del 95%.

Il ventilatore aspira l'aria umida dall'ambiente all'entrata dell'aria attraverso il filtro dell'aria integrato, il filtro HEPA, l'evaporatore e il condensatore dietro a quest'ultimo. Sull'evaporatore freddo l'aria dell'ambiente interno viene raffreddata fino al di sotto del punto di rugiada. Il vapore acqueo contenuto nell'aria precipita in forma di condensa o brina sulle lamelle dell'evaporatore. Sul condensatore l'aria deumidificata e raffreddata viene leggermente riscaldata e nuovamente espulsa. L'aria secca così ottenuta viene nuovamente mescolata all'aria dell'ambiente. Grazie alla costante circolazione dell'aria ambientale attivata dal dispositivo, l'umidità dell'aria nel luogo di installazione viene ridotta.

Con l'aiuto del principio di condensazione, il dispositivo fornisce una deumidificazione automatica degli ambienti interni.

A seconda della temperatura dell'aria e della relativa umidità dell'aria, l'acqua condensata gocciola costantemente, o solamente durante le fasi periodiche di sbrinamento, attraverso la gronda di scarico nel contenitore di condensa che si trova sotto di essa. Questo contenitore è provvisto di un galleggiante per la misurazione del livello di riempimento.

Il dispositivo è dotato di un pannello di comando per comandare e controllare le funzioni.

Se viene raggiunto il livello massimo di riempimento del contenitore di condensa o se il contenitore di condensa non è inserito correttamente, la spia luminosa di controllo del contenitore di condensa (vedi capitolo Utilizzo) sul quadro di comando si accende. Il dispositivo si spegne. La spia luminosa di controllo del contenitore di condensa si spegne solamente quando viene nuovamente inserito il contenitore di condensa vuoto.

Opzionalmente è possibile scaricare l'acqua condensata con l'aiuto di un tubo flessibile collegato all'attacco della condensa.

Il dispositivo consente di abbassare l'umidità dell'aria relativa fino a un 30 % circa.

Il dispositivo può inoltre essere utilizzato come asciugabiancheria, per supportare l'asciugatura della biancheria bagnata negli ambienti abitativi e negli uffici.

A causa dell'irraggiamento di calore che si forma durante il funzionamento, la temperatura ambientale può aumentare leggermente.

Il dispositivo non presenta una protezione dall'acqua (IPX0).

Rappresentazione del dispositivo

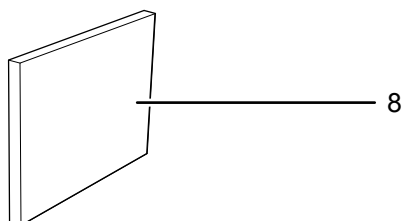
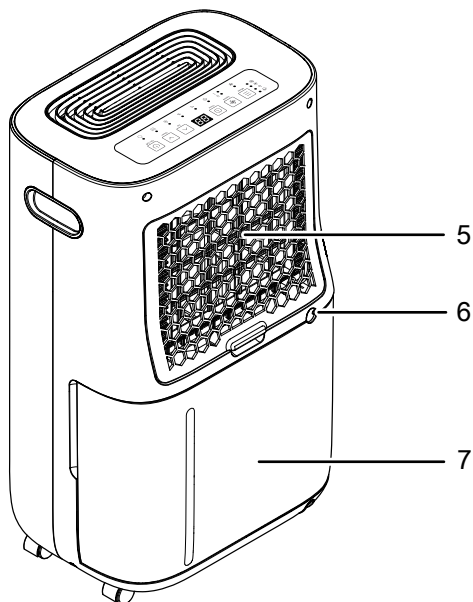
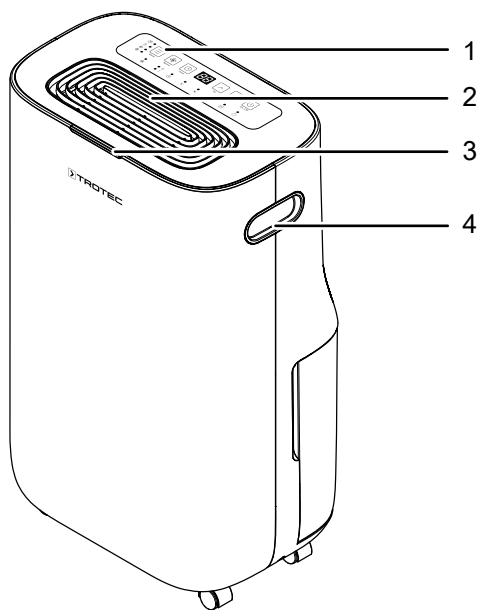

N.	Definizione
1	Quadro di controllo
2	Uscita dell'aria
3	Indicatore LED a colori dell'attuale umidità dell'aria ambientale
4	Maniglia di trasporto
5	Entrata dell'aria con filtro dell'aria integrato
6	Allaccio tubo di scarico della condensa
7	Contenitore di condensa
8	Filtro HEPA
9	Tubo di scarico della condensa

Trasporto e stoccaggio

Avviso

Se il dispositivo viene immagazzinato o trasportato in modo non conforme, il dispositivo può essere danneggiato.

Fare attenzione alle informazioni relative al trasporto e allo stoccaggio del dispositivo.

Trasporto

Tener presente che potrebbero esserci eventuali norme di trasporto aggiuntive per dispositivi contenenti refrigerante infiammabile. La disposizione dell'attrezzatura o il numero massimo di componenti che possono essere trasportati insieme sono riportati nelle norme di trasporto vigenti in materia.

Il dispositivo è dotato di una maniglia per facilitarne il trasporto.

Osservare le seguenti indicazioni **prima** di ogni trasporto:

- Spegnere il dispositivo.
- Scollegare il cavo elettrico dalla presa di corrente, estraendo la spina elettrica dalla presa.
- Svotare la condensa restante dal dispositivo e dal tubo di scarico della condensa (vedi capitolo Manutenzione).
- Non utilizzare il cavo elettrico come cavo di traino.

Osservare le seguenti indicazioni **dopo** ogni trasporto:

- Dopo ogni trasporto, riposizionare il dispositivo in posizione eretta.

Stoccaggio

Osservare le seguenti indicazioni **prima** di ogni stoccaggio:

- Svuotare la condensa restante dal dispositivo e dal tubo di scarico della condensa (vedi capitolo Manutenzione).
- Scollegare il cavo elettrico dalla presa di corrente, estraendo la spina elettrica dalla presa.

In caso di non utilizzo del dispositivo, osservare le seguenti condizioni di stoccaggio:

- Stoccare il dispositivo solo in un ambiente con una superficie superiore a 4 m².
- Posizionare il dispositivo soltanto in ambienti in cui non si trovano fonti di ignizione (ad es. fiamme libere, un apparecchio a gas acceso o un riscaldatore elettrico).
- Immagazzinare il dispositivo asciutto e protetto contro gelo e calore.
- Stoccare il dispositivo in posizione eretta e in un posto protetto dalla polvere e dall'irraggiamento diretto del sole.
- Proteggere il dispositivo eventualmente con un involucro dalla polvere che può penetrarvi.
- Non posizionare altri dispositivi o oggetti sul dispositivo, per evitare danneggiamenti al dispositivo.

Montaggio e messa in funzione

Dotazione

- 1 x dispositivo
- 1 x tubo per lo scarico della condensa, lunghezza 30 cm, diametro 10 mm
- 1 x filtro HEPA
- 1 x istruzioni

Disimballaggio del dispositivo

1. Aprire il cartone ed estrarre il dispositivo.
2. Rimuovere completamente l'imballaggio del dispositivo.
3. Srotolare completamente il cavo elettrico. Fare attenzione che il cavo elettrico non sia danneggiato e non danneggiarlo durante lo srotolamento.

Messa in funzione

Durante l'installazione osservare le distanze minime del dispositivo dalle pareti e dagli oggetti, in conformità con il capitolo Allegato tecnico.

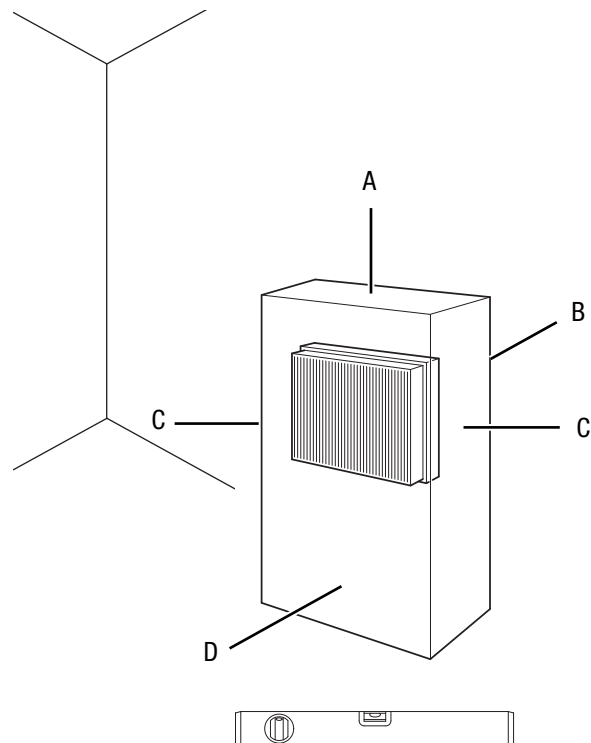

- Prima di rimettere in funzione il dispositivo, controllare le condizioni del cavo elettrico. In caso di dubbi in merito al corretto funzionamento, chiamare il servizio di assistenza.
- Posizionare il dispositivo soltanto in ambienti in cui non possono accumularsi eventuali perdite di refrigerante.
- Posizionare il dispositivo soltanto in ambienti in cui non si trovano fonti di ignizione (ad es. fiamme libere, un apparecchio a gas acceso o un riscaldatore elettrico).
- Collocare il dispositivo in posizione eretta e stabile su una superficie orizzontale e stabile.
- Evitare di posare il cavo elettrico o gli altri cavi elettrici in punti in cui si potrebbe inciampare, in particolare quando il dispositivo viene posizionato al centro del locale. Utilizzare ponti passacavi.
- Assicurarsi che le prolunghe dei cavi siano completamente srotolate.
- Nell'installare il dispositivo, mantenere una distanza sufficiente dalle fonti di calore.
- Fare attenzione che non vi siano tende o altri oggetti che possano ostacolare il flusso dell'aria.

Inserimento del filtro HEPA

Avviso

Rimuovere tutto il materiale di imballaggio dal filtro HEPA. Per sostituire il filtro procedere come descritto al capitolo Manutenzione alla voce Pulizia e sostituzione del filtro HEPA.

- Prima dell'accensione assicurarsi che il filtro HEPA sia stato installato.

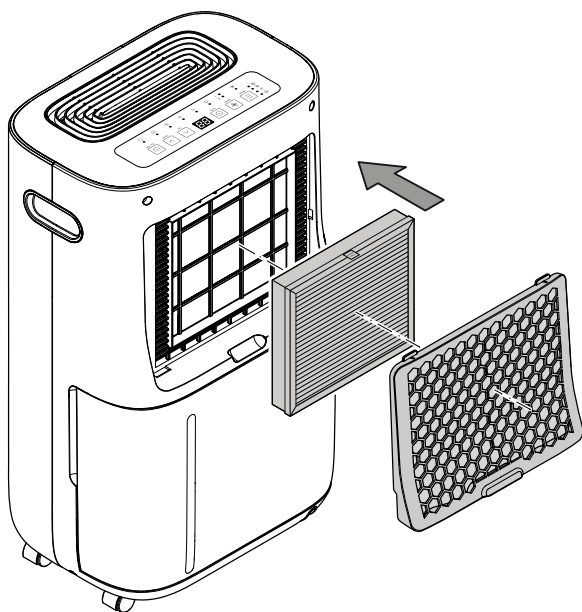

Inserimento del contenitore di condensa

- Assicurarsi che il galleggiante sia stato inserito correttamente nel contenitore della condensa.
- Assicurarsi che il contenitore della condensa sia vuoto e inserito correttamente.

Collegamento del cavo elettrico

- Inserire la spina elettrica in una presa di corrente assicurata correttamente.

Utilizzo

- Non aprire porte o finestre.
- Una volta acceso, il dispositivo procede con funzionamento completamente automatico.
- Il ventilatore continua ad andare nel funzionamento di deumidificazione per 3 minuti dopo il raggiungimento del valore nominale impostato.

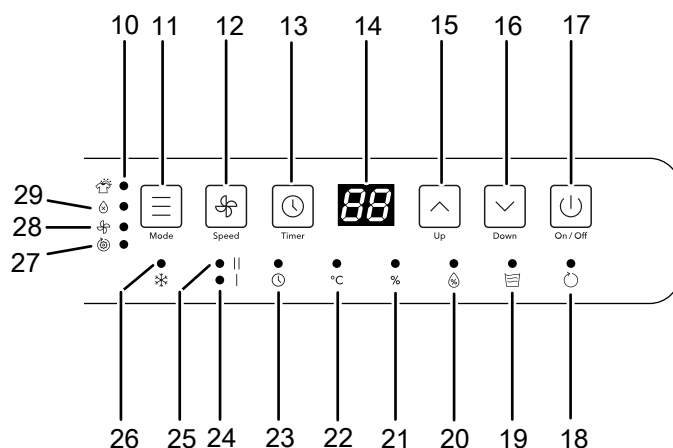

Elementi di comando

N.	Definizione	Descrizione
10	LED	Si accende con la modalità Funzione asciugabiancheria
11	Tasto <i>Mode</i>	Impostazione della modalità di funzionamento
12	Tasto <i>Speed</i>	Impostazione della velocità del ventilatore
13	Tasto <i>Timer</i>	Spegnimento automatico del dispositivo (da 1 a 24 h) Attiva la sicura per bambini
14	Display a segmenti	Mostra l'umidità relativa dell'aria desiderata, l'attuale umidità dell'aria nell'ambiente, il numero di ore del timer o la temperatura.
15	Tasto <i>Up</i>	Aumento dell'umidità relativa dell'aria/della quantità di ore desiderata
16	Tasto <i>Down</i>	Riduzione dell'umidità relativa dell'aria/della quantità di ore desiderata
17	Tasto <i>On/Off</i>	Accensione o spegnimento del dispositivo
18	LED	Lampeggia quando il dispositivo si trova nella modalità stand-by/ Si accende quando il dispositivo è acceso
19	LED	Si accende se il contenitore di condensa è pieno, non è stato inserito correttamente o manca
20	LED	Si accende quando viene raggiunta l'umidità dell'aria impostata

N.	Definizione	Descrizione
21	LED %	Si accende quando viene visualizzata l'umidità relativa dell'aria
22	LED °C	Si accende quando viene visualizzata la temperatura ambientale
23	LED ⌚	È acceso con il timer attivato
24	LED I	Si accende con una velocità di ventilazione bassa
25	LED II	Si accende con una velocità di ventilazione elevata
26	LED ❄️	Si accende quando è attivato lo sbrinamento automatico
27	LED ⌚	Si accende con la modalità Funzionamento automatico selezionata
28	LED ⌘	Si accende con la modalità Ventilazione
29	LED Ⓞ	Si accende con la modalità Deumidificazione



Avvertimento relativo a tensione elettrica

Pericolo di scossa elettrica!

Il dispositivo non presenta una protezione dall'acqua.

Sussiste pericolo di scossa elettrica!

Non utilizzare mai il dispositivo in luoghi in cui l'acqua possa gocciolare, spruzzare o scorrere e non immergerlo mai nell'acqua!

Accensione del dispositivo

Dopo aver posizionato il dispositivo come descritto nel capitolo Montaggio e messa in funzione, in modo che sia pronto all'uso, il LED ⌚ (18) lampeggia e indica che il dispositivo si trova nella modalità stand-by.

1. Premere il tasto *On/Off* (17).
 - ⇒ Il LED ⌚ (18) resta acceso.
 - ⇒ Il dispositivo è impostato nella modalità di funzionamento attivata prima dell'ultimo spegnimento.

Indicatore LED a colori dell'attuale umidità dell'aria ambientale

L'indicatore LED a colori (3) mostra l'umidità relativa dell'aria ambientale tramite 3 diversi colori, indipendentemente dalla modalità di funzionamento.

Colore LED	Descrizione
Blu	Umidità relativa dell'aria ambientale inferiore al 50 %
Verde	Ottimo valore di umidità relativa dell'aria ambientale compreso tra il 50 % e il 70 %
Rosso	Umidità relativa dell'aria ambientale è uguale o superiore al 70 %

Impostazione della modalità di funzionamento

Sul dispositivo possono essere impostati i seguenti modalità di funzionamento:

- Deumidificazione
- Funzione asciugabiancheria
- Funzionamento automatico
- Ventilazione

Deumidificazione

Il dispositivo continua a funzionare finché non è stata raggiunta l'umidità relativa dell'aria ambientale. Successivamente, il compressore si spegne e il ventilatore continua a funzionare ancora per 3 minuti prima di spegnersi. Appena l'umidità dell'aria ambientale desiderata viene superata, il compressore e il ventilatore si riaccendono.

1. Premere il tasto *MODE* (11) per selezionare la modalità di funzionamento.
 - ⇒ L'indicatore per la modalità di funzionamento attualmente selezionata lampeggia.
2. Premere nuovamente il tasto *MODE* (11) finché il LED della modalità di funzionamento *Deumidificazione* (29) non lampeggia.
 - ⇒ Il LED della modalità di funzionamento selezionata lampeggia per circa 5 secondi prima che venga attivata la modalità di funzionamento.

Impostazione dell'umidità relativa dell'aria ambientale desiderata

L'umidità relativa dell'aria ambientale può essere modificata esclusivamente nella modalità di funzionamento

Deumidificazione.

1. Sul quadro di controllo, impostare l'umidità dell'aria nell'ambiente desiderata premendo sul tasto *Up* (15) o il tasto *Down* (16).
 - ⇒ L'area di impostazione va dal 30 % all'80 %.
 - ⇒ Il valore impostato lampeggia per 5 secondi nel display a segmenti, poi viene visualizzata fissa l'umidità relativa dell'aria ambientale attuale.

Funzionamento automatico

Nel funzionamento automatico il dispositivo deumidifica di continuo, indipendentemente dall'umidità dell'aria.

Il LED ⌚ (27) si accende.

Nel funzionamento automatico, la velocità di ventilazione rimane a un livello basso (LED I è acceso) e non può essere modificata.

Non è possibile impostare l'umidità relativa ambientale.

L'umidità dell'aria attuale viene mostrata sul display a segmento (14).

Funzione asciugabiancheria

Nella modalità Funzione asciugabiancheria il dispositivo deumidifica di continuo, con una elevata potenza, indipendentemente dall'umidità dell'aria. Il LED  (10) si accende.

La velocità di ventilazione rimane a un livello alto (LED II è acceso) e non può essere modificata.

Non è possibile impostare l'umidità dell'aria.

L'umidità dell'aria attuale viene mostrata sul display a segmento (14).

Ventilazione

Nella modalità di funzionamento Ventilazione, il dispositivo depura l'aria senza deumidificazione.

È possibile scegliere tra una velocità del ventilatore bassa ed elevata, nella modalità di funzionamento *Ventilazione*.

L'umidità dell'aria attuale viene mostrata sul display a segmento (14).

1. Premere il tasto *Speed* (12).
 - ⇒ Con una velocità del ventilatore bassa, il LED I (24) è acceso.
 - ⇒ Con una velocità del ventilatore elevata, il LED II (25) è accesa.

Impostazione del timer

Avviso

Il dispositivo non deve funzionare senza sorveglianza in un ambiente con libero accesso, se il timer è attivo.

Il timer consente lo spegnimento automatico dopo un numero di ore preimpostato.

La funzione può essere impostata in aggiunta a tutte le modalità di funzionamento. Il numero di ore può essere impostato con incrementi di 1 h (da 1 h fino a un massimo di 24 h).

Per impostare il timer, procedere nel seguente modo:

- ✓ Il dispositivo è acceso.
1. Premere il tasto *Timer* (13).
 2. Premere più volte il tasto *Up* (15) o il tasto *Down* (16) per impostare il numero di ore (da 0 a 24) desiderato.
 - ⇒ Il valore impostato lampeggia per circa 5 secondi nel display a segmenti, poi viene visualizzata nuovamente visualizzata l'umidità relativa dell'aria ambientale.
 - ⇒ Il LED  (23) si accende.
 - ⇒ Il dispositivo si spegne una volta raggiunto il tempo prestabilito.



Informazioni

Se si è insicuri in merito a quale numero di ore è stato impostato sul timer, premendo brevemente il tasto *Timer* è possibile visualizzare il valore impostato.

Indicazioni per lo spegnimento automatico:

- lo spegnimento manuale del dispositivo disattiva lo spegnimento automatico.
- Se si seleziona il numero di ore 0, il timer è spento.

Funzione Memory

Se si riaccende il dispositivo, le impostazioni selezionate per la modalità di funzionamento, l'umidità relativa dell'aria e la velocità del ventilatore vengono salvate. Un timer impostato non viene salvato.

Anche in caso di brevi interruzioni dell'elettricità, il dispositivo si ricorda le impostazioni. In questo caso, il dispositivo si riaccende automaticamente. Eccezion fatta per il timer, le impostazioni precedenti vengono salvate.

Funzione Auto-Stop

Se il contenitore di condensa è pieno, il dispositivo si ferma automaticamente. Il LED  (19) si accende. Svuotare il serbatoio come descritto alla voce *Svuotamento contenitore di condensa*.

Funzione blocco

La funzione blocco impedisce l'utilizzo dei tasti sul quadro di controllo.

1. Premere il tasto *Timer* (13) per circa 2 secondi per attivare la protezione bambini.
 - ⇒ Il display a segmenti mostra *LC*.
 - ⇒ Il quadro di controllo ha l'inserimento bloccato
2. Premere il tasto *Timer* (13) per circa 2 secondi, se si desidera disattivare la sicura per bambini.
 - ⇒ Il display a segmenti mostra nuovamente l'umidità relativa dell'aria.
 - ⇒ Il blocco dei tasti sul quadro di controllo è rimossa.

Visualizzazione della temperatura ambientale

1. Premere il tasto *Up* (15) per circa 3 secondi.
 - ⇒ Si sente un segnale acustico e la temperatura dell'aria ambientale viene mostrata lampeggiante sul display a segmenti.
 - ⇒ Il LED °C (22) è acceso.
 - ⇒ Dopo circa 5 secondi, il display a segmenti mostra nuovamente l'umidità relativa dell'aria.

Funzionamento con tubo flessibile sul raccordo per la condensa

Per l'utilizzo continuo prolungato o per la deumidificazione non sorvegliata, è necessario collegare al dispositivo il tubo di scarico della condensa fornito.

- ✓ Il tubo flessibile fornito (diametro: 10 mm) viene messo a disposizione.
- ✓ Il dispositivo è spento.

1. Rimuovere il contenitore di condensa.

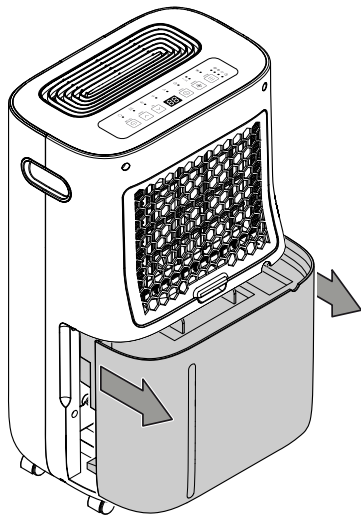

2. Infilare una estremità del tubo flessibile sull'allaccio per il tubo di scarico della condensa (6).

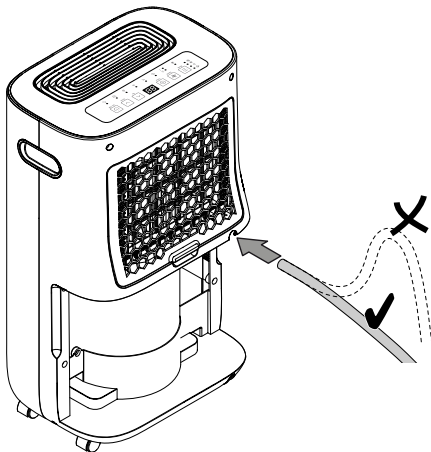

3. Inserire nuovamente il contenitore di condensa nel dispositivo. Assicurarsi che il tubo di scarico della condensa non si sposti e che non venga staccato via dall'allaccio.
4. Portare l'altra estremità del tubo flessibile a uno scarico adatto inclinandolo verso uno scarico adatto (ad es. uno scarico a terra) o un contenitore di raccolta sufficientemente grande. Fare attenzione, il tubo flessibile non deve essere piegato o condotto verso l'alto.

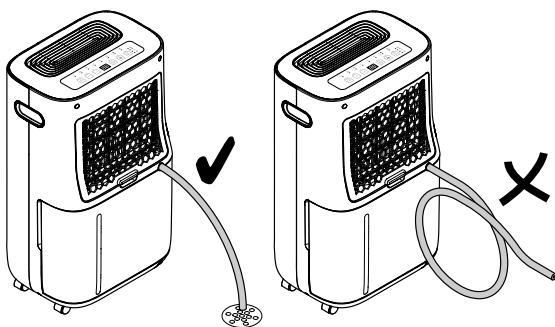

5. Rimuovere il tubo flessibile, se si desidera nuovamente raccogliere la condensa con il contenitore di condensa. Prima dello stoccaggio, far asciugare il tubo flessibile.

Sbrinamento automatico

In caso di temperature ambiente basse, l'evaporatore può ghiacciare durante la deumidificazione. Il dispositivo esegue quindi uno sbrinamento automatico. Durante la fase di sbrinamento, la deumidificazione viene interrotta per breve tempo. Il ventilatore continua a funzionare. La durata dello sbrinamento può variare. Non spegnere il dispositivo durante lo sbrinamento automatico. Non rimuovere la spina elettrica dalla presa di corrente.

Durante lo sbrinamento automatico il LED ❄️ (26) è acceso.

Asciugabiancheria

Il dispositivo può inoltre essere utilizzato come asciugabiancheria, per supportare l'asciugatura della biancheria bagnata negli ambienti abitativi o negli uffici.

Nel posizionare il dispositivo o uno stendibiancheria, fare attenzione alle distanze minime indicate nei dati tecnici.

Per l'asciugatura della biancheria si consigliano i seguenti valori di umidità dell'aria:

- Asciutto per armadio = 46 % umidità dell'aria relativa
- Umido per stiratura = 58 % umidità dell'aria relativa
- Parzialmente asciutto = 65 % umidità dell'aria relativa

Adattare le impostazioni di umidità relativa dell'aria al dispositivo (ad es. 60% di umidità relativa dell'aria per biancheria programma "umido per stiratura"). Eventualmente, utilizzare un misuratore per misurare l'umidità dell'aria.

Messa fuori servizio



Avvertimento relativo a tensione elettrica

Non toccare la spina elettrica con mani umide o bagnate!

- Premere il tasto *On/Off* (17) per passare il dispositivo nella modalità stand-by. Il LED ⏻ (18) lampeggia.
- Scollegare il cavo elettrico dalla presa di corrente, estraendo la spina elettrica dalla presa.
- Se necessario, svuotare il contenitore di condensa.
- Pulire il dispositivo secondo quanto riportato nel capitolo Manutenzione.
- Immagazzinare il dispositivo in conformità con il capitolo Trasporto e immagazzinaggio.

Accessori disponibili da ordinare successivamente



Avvertimento

Utilizzare solo accessori e dispositivi aggiuntivi che sono indicati nelle presenti istruzioni. L'utilizzo di utensili o altri accessori diversi da quelli consigliati nelle istruzioni può comportare un pericolo di lesioni.

Definizione	Codice articolo
Filtro HEPA Plus	7.710.000.077
Filtro dell'aria Plus	7.710.000.080

Errori e disturbi

Il funzionamento perfetto del dispositivo è stato controllato più volte durante la sua produzione. Nel caso in cui dovessero, ciononostante, insorgere dei disturbi nel funzionamento, controllare il dispositivo secondo la seguente lista.

Avviso

Attendere almeno 3 minuti dopo tutti i lavori di manutenzione e di riparazione. Riaccendere il dispositivo solo allora.

Il dispositivo non si avvia:

- Controllare l'alimentazione elettrica.
- Controllare che il cavo elettrico e la spina elettrica non siano danneggiati.
- Controllare il fusibile di protezione principale.
- Controllare che il contenitore di condensa sia posizionato correttamente.
- Controllare la temperatura ambientale. Rispettare l'area di lavoro ammissibile del dispositivo in conformità con i dati tecnici.

Il dispositivo è in funzione ma non vi è alcuna formazione di condensa:

- Controllare che il galleggiante nel contenitore di condensa non sia sporco. In caso di necessità, pulire il contenitore di condensa. Il galleggiante deve essere mobile.
- Controllare la temperatura ambientale. Rispettare l'area di lavoro ammissibile del dispositivo in conformità con i dati tecnici.
- Assicurarsi che l'umidità relativa dell'aria ambientale corrisponda ai dati tecnici.
- Controllare l'umidità dell'aria ambientale desiderata preselezionata. L'umidità relativa dell'aria ambientale nel luogo di installazione deve trovarsi al di sopra dell'intervallo selezionato. Eventualmente, ridurre l'umidità dell'aria ambientale desiderata preselezionata.

- Controllare che il filtro dell'aria e il filtro HEPA non siano sporchi. Se necessario, pulire o sostituire il filtro dell'aria e il filtro HEPA.
- Controllare dall'esterno che sul condensatore non ci sia della sporcizia (vedi capitolo Manutenzione). Far pulire il condensatore sporco da un'impresa specializzata o da Trotec.

Il dispositivo è rumoroso o vibra:

- Controllare se il dispositivo è stato posizionato in modo eretto e stabile.

Fuoriesce della condensa:

- Controllare che il dispositivo non abbia una mancanza di tenuta.

Il compressore non si avvia:

- Controllare la temperatura ambientale. Rispettare l'area di lavoro ammissibile del dispositivo in conformità con i dati tecnici.
- Assicurarsi che l'umidità relativa dell'aria ambientale corrisponda ai dati tecnici.
- Controllare l'umidità dell'aria ambientale desiderata preselezionata. L'umidità relativa dell'aria ambientale nel luogo di installazione deve trovarsi al di sopra dell'intervallo selezionato. Eventualmente, ridurre l'umidità dell'aria ambientale desiderata preselezionata.
- Controllare se la protezione surriscaldamento del compressore è scattata. Staccare il dispositivo dalla rete elettrica e lasciarlo raffreddare per circa 10 minuti, prima di allacciarlo nuovamente alla rete elettrica.
- Il dispositivo esegue se necessario uno sbrinamento automatico. Durante lo sbrinamento automatico non ha luogo alcuna deumidificazione.

Il dispositivo si riscalda molto, è rumoroso o perde potenza:

- Controllare dall'esterno che sul dispositivo non ci sia della sporcizia (vedi capitolo Manutenzione). Far pulire l'interno sporco del dispositivo da un'impresa specializzata in refrigerazione e in condizionamento dell'aria o da Trotec.

Il dispositivo ancora non funziona perfettamente dopo questi controlli:

Contattare il servizio di assistenza clienti. Portare eventualmente il dispositivo da un'impresa specializzata in refrigerazione e in condizionamento dell'aria o da Trotec per farlo riparare.

Manutenzione

Intervalli di manutenzione

Intervallo di manutenzione	prima di ogni messa in funzione	in caso di necessità	almeno ogni 2 settimane	almeno ogni 4 settimane	almeno ogni 6 mesi	almeno una volta l'anno
Controllo di eventuale presenza di sporcizia o corpi estranei sull'entrata e l'uscita d'aria, eventuale pulizia	X			X		
Pulizia dell'esterno		X				X
Controllo visivo di eventuale presenza di sporcizia all'interno del dispositivo		X				X
Controllo di eventuale presenza di sporcizia o corpi estranei sul filtro dell'aria, eventuale pulizia o sostituzione	X		X			
Sostituzione del filtro dell'aria					X	
Sostituzione e pulizia del filtro HEPA		X				X
Controllo che non vi siano danneggiamenti	X					
Controllo delle viti di fissaggio		X				X
Test di collaudo						X
Svuotare e pulire il contenitore di condensa e/o il tubo di scarico		X				

Protocollo di manutenzione

Tipo di dispositivo:

Numero dispositivo:

Intervallo di manutenzione	1	2	3	4	5	6	7	8	9	10	11	12	13	14	15	16
Controllo di eventuale presenza di sporcizia o corpi estranei sull'entrata e l'uscita d'aria, eventuale pulizia																
Controllo di eventuale presenza di sporcizia o corpi estranei sul filtro dell'aria, eventuale pulizia o sostituzione																
Pulizia dell'esterno																
Controllo visivo di eventuale presenza di sporcizia all'interno del dispositivo																
Sostituzione del filtro dell'aria																
Sostituzione e pulizia del filtro HEPA																
Controllo che non vi siano danneggiamenti																
Controllo delle viti di fissaggio																
Test di collaudo																
Svuotare e pulire il contenitore di condensa e/o il tubo di scarico																
Note																

1. Data: Firma:	2. Data: Firma:	3. Data: Firma:	4. Data: Firma:
5. Data: Firma:	6. Data: Firma:	7. Data: Firma:	8. Data: Firma:
9. Data: Firma:	10. Data: Firma:	11. Data: Firma:	12. Data: Firma:
13. Data: Firma:	14. Data: Firma:	15. Data: Firma:	16. Data: Firma:

Attività da svolgere prima dell'inizio della manutenzione



Avvertimento relativo a tensione elettrica

Non toccare la spina elettrica con mani umide o bagnate!

- Spegnerne il dispositivo.
- Scollegare il cavo elettrico dalla presa di corrente, estraendo la spina elettrica dalla presa.



Avvertimento relativo a tensione elettrica

I lavori che richiedono l'apertura del dispositivo devono essere eseguiti esclusivamente da imprese specializzate autorizzate o da Trotec.

Circuito del refrigerante



Pericolo

Refrigerante naturale propano (R290)!

H220 – Gas altamente infiammabile.

H280 – Contiene gas sotto pressione; può esplodere se riscaldato.

P210 – Tenere lontano da fonti di calore, superfici calde, scintille, fiamme libere o altre fonti di ignizione. Non fumare.

P377 – In caso di incendio dovuto a perdita di gas: non estinguere a meno che non sia possibile bloccare la perdita senza pericolo.

P410+P403 – Proteggere dai raggi solari. Conservare in luogo ben ventilato.

- L'intero circuito del refrigerante è un sistema ermeticamente chiuso che non necessita di manutenzione, quindi deve essere riparato o gestito esclusivamente da ditte specializzate nella tecnica di raffreddamento o di condizionamento, o da Trotec.

Indicazioni e segnali di sicurezza presenti sul dispositivo

Controllare con regolarità le indicazioni e i segnali di sicurezza presenti sul dispositivo. Se non più leggibili, applicarne di nuovi!

Pulitura dell'involucro

Pulire l'involucro con un panno umido, morbido e senza pelucchi. Fare attenzione che non penetri umidità all'interno dell'involucro. Fare attenzione che l'umidità non entri in contatto con gli elementi costruttivi elettrici. Per inumidire il panno, non utilizzare detergenti aggressivi, come per es. spray detergenti, solventi, detergenti a base di alcool o abrasivi.

Controllo visivo che non ci sia sporcizia nell'interno dell'apparecchio

1. Con una torcia, fare luce nelle aperture del dispositivo.
2. Controllare che non ci sia dello sporco all'interno del dispositivo.
3. Se si constata la presenza di uno spesso strato di polvere, far pulire l'interno del dispositivo da un'impresa specializzata in refrigerazione e in condizionamento dell'aria o da Trotec.

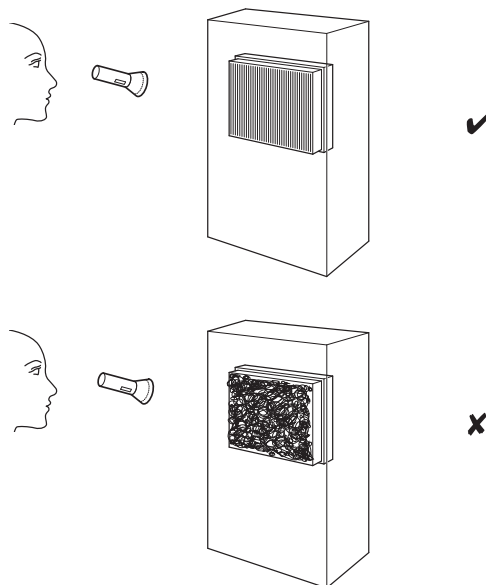

Pulizia e sostituzione del filtro HEPA

Avviso

Non utilizzare il dispositivo senza il filtro HEPA inserito!

Avviso

Il filtro HEPA non può essere lavato e in caso di necessità deve essere sostituito.

Avviso

Il ciclo di vita del filtro HEPA dipende dalle condizioni ambientali e dalla durata di impiego del dispositivo.

- Il filtro HEPA deve essere pulito o sostituito in caso di molta sporcizia. Questo si manifesta ad es. con una riduzione della potenza (cfr. capitolo Errori e anomalie).
- Prima dell'accensione assicurarsi che il filtro HEPA sia stato installato.

La durata di utilizzo è di circa 1 anno, a seconda del livello di sporcizia dell'aria.

In caso di necessità, eseguire un controllo visivo per verificare se il filtro HEPA è sporco.

1. Rimuovere la copertura dell'entrata dell'aria.

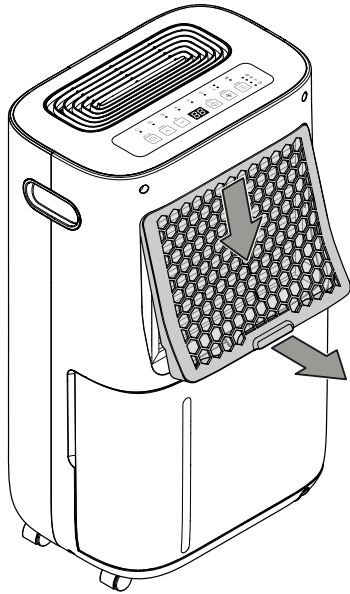

4. Inserire il filtro HEPA ripulito o nuovo nel dispositivo. Fare attenzione che la linguetta rimanga nella posizione indicata.

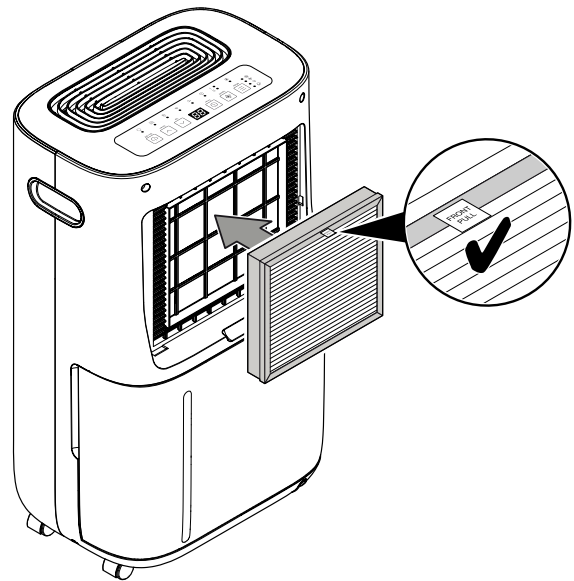

2. Estrarre il filtro HEPA dal dispositivo tirandolo dalla linguetta.

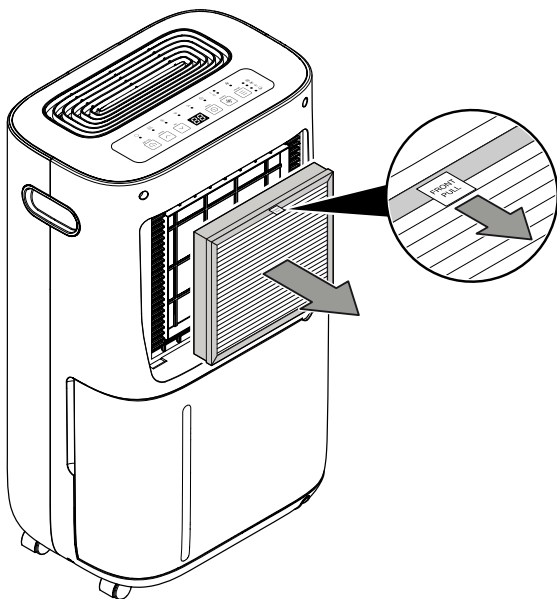

5. Reinserire il coperchio dell'entrata dell'aria.

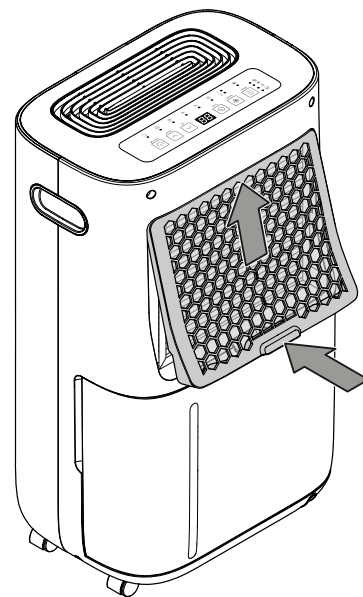

3. Pulire il filtro HEPA in caso di leggera sporcizia, utilizzando un panno asciutto senza pelucchi. In caso di forte sporcizia, smaltire il filtro HEPA in conformità alle disposizioni di legge locali, e rimuovere il nuovo filtro HEPA dalla custodia in plastica.

Pulizia del filtro dell'aria

Avviso

Assicurarsi che il filtro dell'aria integrato non sia consumato o danneggiato. Prima di reinserire il filtro dell'aria, assicurarsi che non sia danneggiato e che sia asciutto!

Il dispositivo dispone di un filtro dell'aria (prefiltro) che è integrato nel coperchio dell'entrata dell'aria.

Il filtro deve essere pulito appena si sporca. La sporcizia si manifesta ad es. con una potenza ridotta (cfr. capitolo Errori e anomalie).

1. Rimuovere la copertura dell'entrata dell'aria.

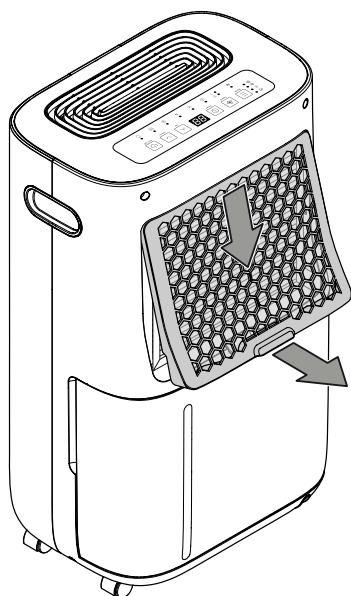

2. Pulire coperchio e il filtro integrato con un panno morbido, senza pelucchi e leggermente inumidito. Nel caso in cui il filtro dovesse essere molto sporco, lavarlo con acqua calda mescolata a un detergente neutro.

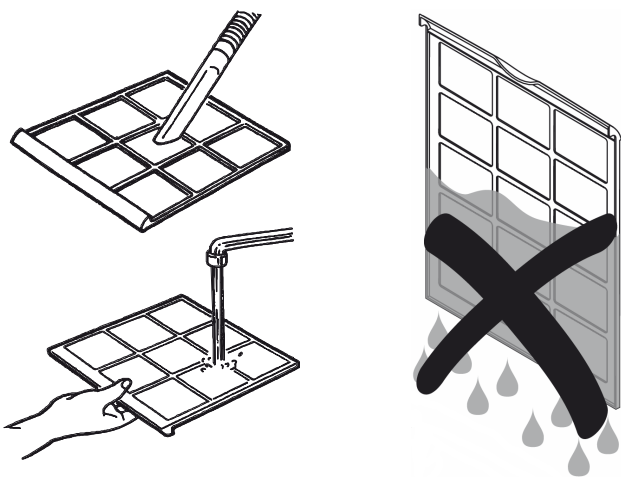

3. Far asciugare completamente il filtro. Nell'inserire il coperchio dell'entrata dell'aria con un filtro bagnato nel dispositivo!

4. Inserire il coperchio dell'entrata dell'aria nel dispositivo.

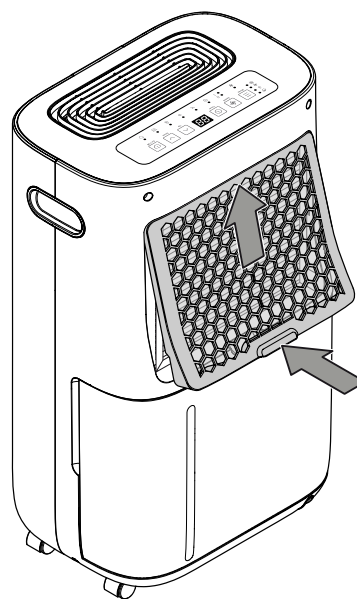

Svuotare il contenitore di condensa

Se il contenitore di condensa è pieno o non è stato inserito correttamente, il LED  (19) si accende.

1. Rimuovere il contenitore di condensa dal dispositivo.

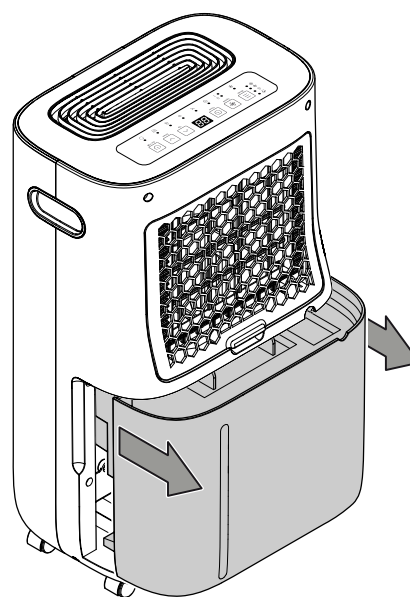

2. Svotare il contenitore di condensa tramite uno scarico adatto, per es. un water, un lavandino o un lavello.

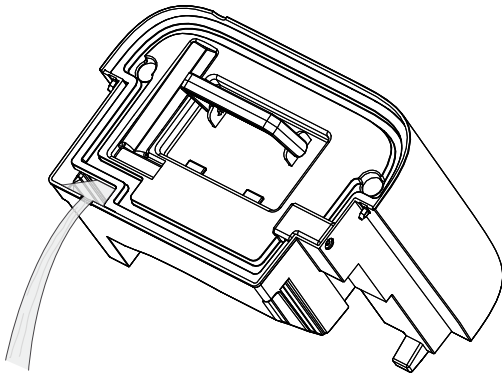

3. Sciacquare il contenitore con acqua pulita. Pulire il contenitore regolarmente con un detergente delicato (non utilizzare detersivi!).
4. Inserire nuovamente il contenitore di condensa nel dispositivo.
Fare attenzione a non danneggiare il galleggiante, quando si inserisce e rimuove il contenitore della condensa.
Nel farlo, fare attenzione che il galleggiante sia posizionato correttamente.
Nel farlo, fare attenzione che il contenitore della condensa sia stato inserito correttamente, altrimenti il dispositivo non si riaccende.

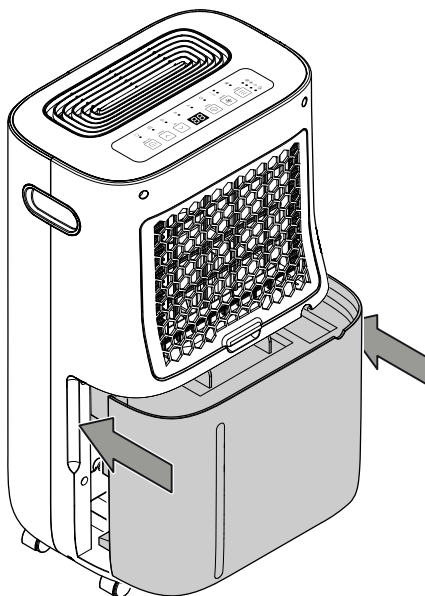

Attività successive alla manutenzione

Se si desidera continuare ad utilizzare il dispositivo:

- Collegare nuovamente il dispositivo, inserendo la spina elettrica nella presa di corrente.

Se non si utilizza il dispositivo per un periodo prolungato:

- Immagazzinare il dispositivo in conformità con il capitolo Trasporto e immagazzinaggio.

Allegato tecnico

Dati tecnici

Parametri	Valore
Modello	TTK 70 HEPA (Plus)
Potenza massima di deumidificazione	20 l / 24 h
Potenza di deumidificazione @ 30 °C / 80 % u.r.	18 l / 24 h
Portata d'aria	140 m ³ /h
Intervallo di lavoro (temperatura)	da 5 °C a 32 °C
Intervallo di lavoro (umidità relativa dell'aria)	da 30% a 80% di u.r.
Pressione lato di aspirazione	1,2 MPa
Pressione lato di uscita	2,5 MPa
Pressione max. consentita	2,5 MPa
Alimentazione elettrica	220-240 V / 50 Hz
Potenza assorbita max.	420 W
Potenza nominale	1,91 A
Fusibile 	T 3,15 A
Classe di protezione	IPX0
Refrigerante	R290
Quantità refrigerante	60 g
Fattore GWP	3
CO ₂ equivalente	0,00018 t
Contenitore dell'acqua	6,5 l
Livello sonoro	48 dB(A)
Misure (lunghezza x larghezza x altezza)	225 x 340 x 565 mm
Distanza minima dalle pareti e dagli oggetti	A: sopra 50 cm B: dietro 50 cm C: di lato 50 cm D: davanti 50 cm
Peso	13 kg

* Potenza di deumidificazione @ 30 °C / 80% di u.r. Con filtro HEPA 15 l / 24 h

Schema elettrico

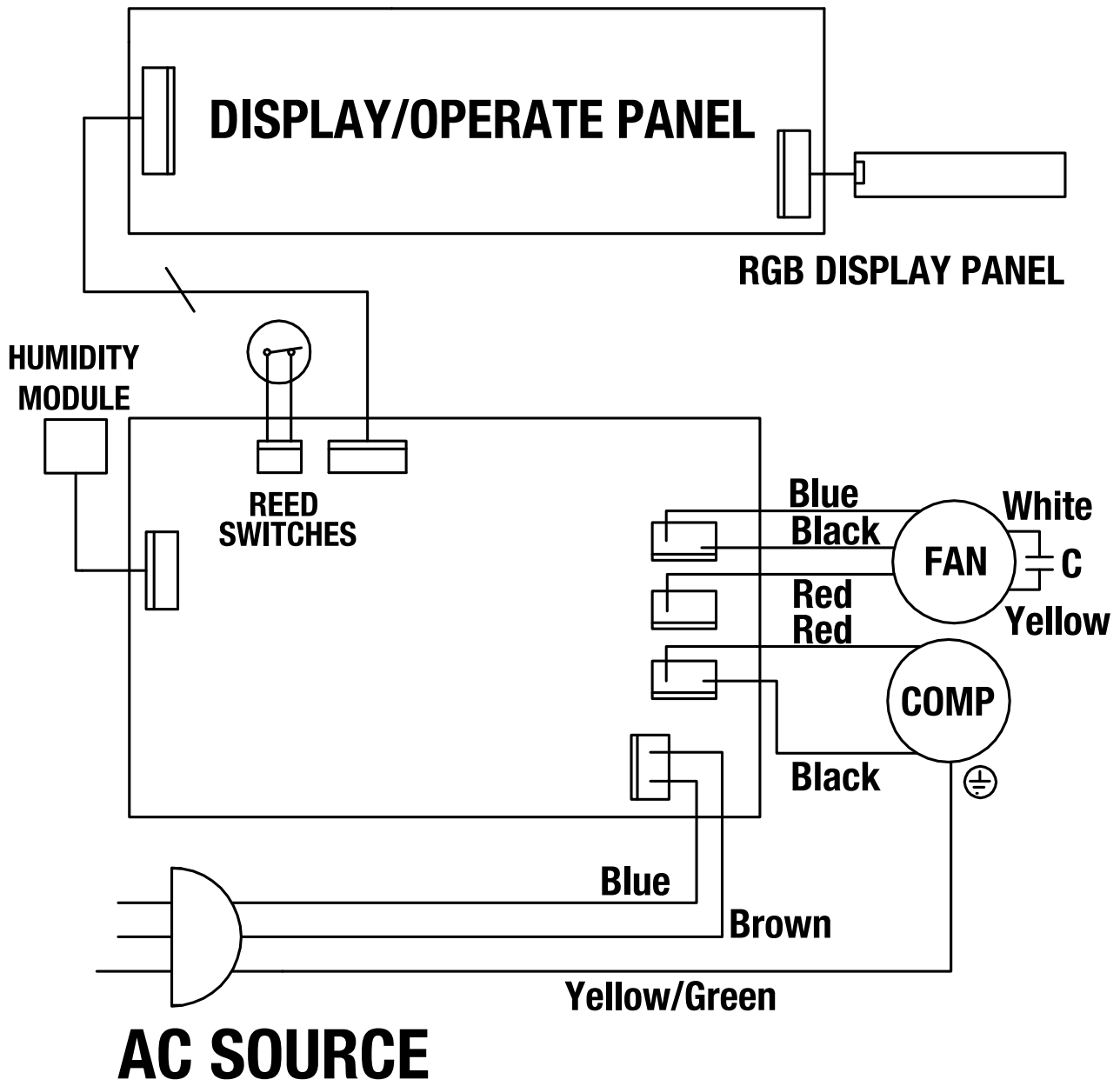

Spaccato ricambi



Informazioni

I codici articolo dei componenti si differenziano dai numeri di posizione degli elementi costruttivi utilizzati nelle istruzioni per l'uso.

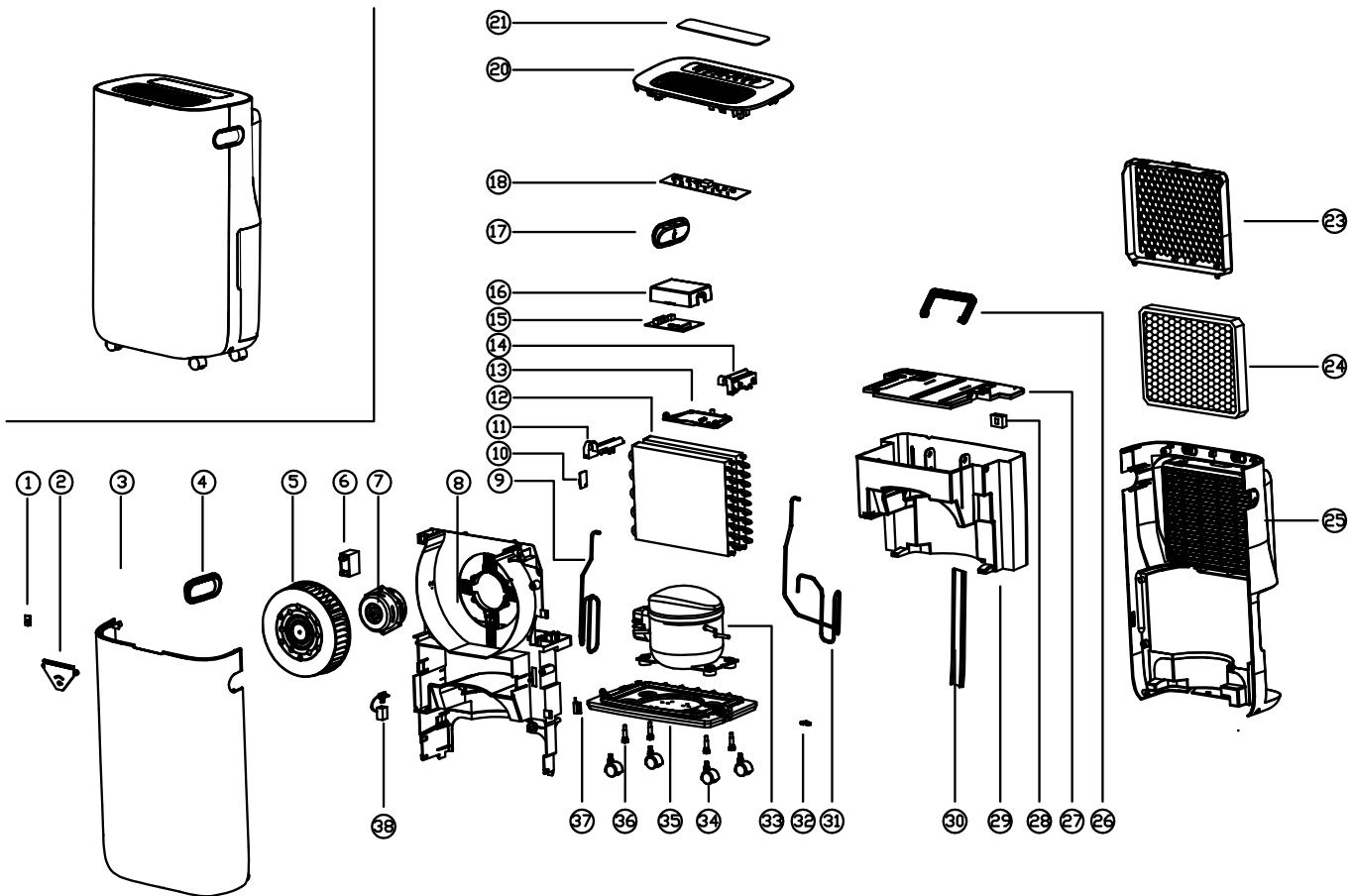

Elenco pezzi di ricambio

No.	Spare part	No.	Spare part	No.	Spare part
1	LED Lamp	12	Condenser & Evaporator	25	Back Cover (H)
2	Guided Light	13	Electrical Box	26	Handle
3	Front Cover	14	Fixed Mount (R)	27	Tank Cover
4	Handle (R)	15	Main PCB	28	Floating Switch
5	Wind Wheel	16	Electrical Cover	29	Water Tank
6	Capacitor	17	Handle (L)	30	Water Level Mark
7	Motor	18	Control PCB	31	Exhaust Pipe
8	Main Body	20	Top Cover	32	Block
9	Return Pipe	21	Panel Sticker	33	Compressor Assembly
10	Sensor	23	Inlet Frame incl. Air Filter	34	Universal Wheel
11	Fixed Mount (L)	24	HEPA-Filter (H)	35	Chassis

Smaltimento

Smaltire il materiale da imballaggio sempre in modo compatibile con l'ambiente e in conformità con le disposizioni locali vigenti in materia di smaltimento.



Il simbolo del cestino barrato su un vecchio dispositivo elettrico o elettronico proviene dalla direttiva 2012/19/UE. Quest'ultima dice che questo dispositivo non deve essere smaltito nei rifiuti domestici alla fine della sua durata. Nelle vicinanze di ognuno sono a disposizione i punti di raccolta per i vecchi dispositivi elettrici ed elettronici. Gli indirizzi possono essere reperiti dalla propria amministrazione comunale o municipale. Per molti paesi dell'UE è possibile informarsi su ulteriori possibilità di restituzione anche sul sito web <https://hub.trotec.com/?id=45090>. Altrimenti, rivolgersi a un rappresentante di dispositivi usati riconosciuto, approvato per il proprio paese.

Grazie alla raccolta differenziata dei vecchi dispositivi elettrici ed elettronici si intende rendere possibile il riutilizzo, l'utilizzazione del materiale o altre forme di utilizzazione dei vecchi dispositivi, oltre a prevenire l'impatto negativo sull'ambiente e sulla salute umana, attraverso lo smaltimento delle sostanze pericolose eventualmente contenute nei dispositivi.

Far smaltire il refrigerante propano presente nel dispositivo in modo appropriato da aziende debitamente certificate e smaltirlo in conformità alla legislazione nazionale vigente (Catalogo europeo dei rifiuti 160504).

Trotec GmbH

Grebener Str. 7
D-52525 Heinsberg

☎ +49 2452 962-400

☎ +49 2452 962-200

✉ info@trotec.com

www.trotec.com