

# TTK 53 E / TTK 72 E

**IT**

**ISTRUZIONI**  
DEUMIDIFICATORE



**TROTEC**

**Sommario**

Indicazioni per l'utilizzo del presente manuale ..... 2

Sicurezza ..... 2

Informazioni relative al dispositivo ..... 5

Trasporto e stoccaggio..... 6

Montaggio e messa in funzione ..... 7

Utilizzo ..... 8

Errori e disturbi..... 12

Manutenzione ..... 13

Allegato tecnico..... 17

Smaltimento..... 20

La versione aggiornata di queste istruzioni per l'uso può essere scaricate dal seguente link:

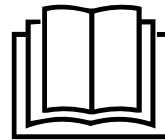

TTK 53 E

<https://hub.trotec.com/?id=42189>



TTK 72 E

<https://hub.trotec.com/?id=41804>

**Indicazioni per l'utilizzo del presente manuale**

**Simboli**

**A3 Pericolo**  
Questo simbolo avverte che a causa di gas altamente infiammabili sussistono il pericolo di morte e il pericolo per la salute delle persone.

**Avvertimento**  
Questa parola chiave definisce un pericolo con un livello di rischio medio, che se non viene evitato potrebbe avere come conseguenza la morte o una lesione grave.

**Avvertimento relativo a tensione elettrica**  
Questo simbolo indica che sussistono pericoli di vita e per la salute delle persone, a causa della tensione elettrica.

**Avviso**  
Questa parola chiave indica la presenza di informazioni importanti (per es. relative a danni a cose), ma non indica pericoli.

**Informazioni**  
Gli avvertimenti con questo simbolo aiutano a eseguire in modo veloce e sicuro le proprie attività.

**Osservare le istruzioni**  
Gli avvertimenti contrassegnati con questo simbolo indicano che devono essere osservate le istruzioni del manuale d'uso.

**Sicurezza**

**Leggere le presenti istruzioni con attenzione prima della messa in funzione/dell'utilizzo del dispositivo e conservare le istruzioni sempre nelle immediate vicinanze del luogo di installazione o presso il dispositivo stesso.**

**Avvertimento**  
**Leggere tutte le indicazioni di sicurezza e le istruzioni.**

L'inosservanza delle indicazioni di sicurezza e delle istruzioni può causare scosse elettriche, incendi e/o lesioni gravi.

**Conservare tutte le indicazioni di sicurezza e le istruzioni per il futuro.**

Questo dispositivo può essere utilizzato da bambini a partire da 8 anni e da persone con capacità fisiche, sensoriali o mentali ridotte o con mancanza di esperienza o conoscenza, se sono supervisionati o se sono stati formati sull'utilizzo sicuro del dispositivo e se capiscono i pericoli che ne possono risultare.

I bambini non devono giocare con il dispositivo. La pulizia e la manutenzione da parte dell'utente non devono essere eseguite da bambini senza supervisione.

- Non utilizzare il dispositivo in ambienti o aree a rischio di esplosione e non posizionarlo in tali locali.
- Non utilizzare il dispositivo in atmosfere aggressive.
- Collocare il dispositivo in posizione eretta e stabile su una superficie orizzontale e stabile.
- Far asciugare il dispositivo dopo la pulizia con acqua. Non metterlo in funzione se è bagnato.

- Non mettere in funzione o comandare il dispositivo se si hanno mani umide o bagnate.
- Non esporre il dispositivo al getto diretto di acqua.
- Non coprire il dispositivo durante il suo funzionamento.
- Non sedersi sul dispositivo.
- Il dispositivo non è un giocattolo. Tenere lontani bambini e animali.
- Durante il funzionamento, controllare di tanto in tanto il dispositivo.
- Controllare il dispositivo prima di ogni utilizzo, e verificare che gli accessori e gli allacci non siano danneggiati. Non utilizzare dispositivi o parti di dispositivi danneggiati.
- Assicurarsi che tutti i cavi elettrici che si trovano all'esterno del dispositivo siano protetti da possibili danneggiamenti (per es. causati da animali). Non utilizzare mai il dispositivo se sono presenti danni ai cavi elettrici o all'alimentazione elettrica!
- L'alimentazione elettrica deve essere conforme alle indicazioni riportate nell'Allegato Tecnico.
- Inserire la spina elettrica in una presa di corrente assicurata correttamente.
- Scegliere le prolunghe del cavo elettrico nel rispetto della potenza allacciata del dispositivo, della lunghezza del cavo e della destinazione d'uso. Srotolare completamente il cavo della prolunga. Evitare il sovraccarico elettrico.
- Non utilizzare mai il dispositivo se vengono constatati danni alle spine elettriche o ai cavi elettrici. Se il cavo elettrico di questo dispositivo viene danneggiato, è necessario farlo sostituire dal produttore o dal suo servizio clienti o da una persona qualificata in egual modo, per prevenire possibili pericoli. I cavi elettrici difettosi rappresentano un serio pericolo per la salute!
- Scollegare il cavo elettrico dalla presa di corrente prima di iniziare i lavori di manutenzione e di riparazione sul dispositivo, estraendo la spina elettrica dalla presa.
- Spegnerne il dispositivo e rimuovere il cavo elettrico dalla presa di corrente, quando il dispositivo non viene utilizzato.
- Durante l'installazione osservare le distanze minime del dispositivo dalle pareti e dagli oggetti e le condizioni di stoccaggio e di funzionamento, in conformità dell'Allegato Tecnico.
- Assicurarsi che l'entrata e l'uscita dell'aria siano libere.
- Assicurarsi che sul lato di aspirazione non ci sia mai della sporcizia e che non ci siano oggetti sciolti.
- Non infilare mai oggetti o elementi nel dispositivo.
- Non rimuovere alcuna indicazione sulla sicurezza, adesivo o etichetta dal dispositivo. Mantenere le indicazioni sulla sicurezza, gli adesivi o le etichette in buone condizioni, affinché si possano leggere bene.
- Trasportare il dispositivo esclusivamente in posizione eretta e con il contenitore, la vaschetta per la condensa o il tubo di scarico vuoti.
- Prima dello stoccaggio o del trasporto, svuotare la condensa accumulatasi. Non bere la condensa. Sussiste pericolo per la salute!
- Utilizzare esclusivamente pezzi di ricambio originali, altrimenti non è garantito il funzionamento corretto e sicuro.



### **Indicazioni di sicurezza per dispositivi con refrigeranti infiammabili**

- Posizionare il dispositivo soltanto in ambienti in cui non possono accumularsi eventuali perdite di refrigerante. I locali non aerati, nei quali viene installato, messo in funzione o immagazzinato il dispositivo, devono essere costruiti in modo che le eventuali perdite di refrigerante non si accumulino. Così si evita il rischio di incendio o di esplosione, che possono venirsi a creare a causa di un'accensione del refrigerante dovuto a forni elettrici, fornelli o altre fonti di accensione.

### **Avvertimento**

- Posizionare il dispositivo solo in spazi in cui non siano presenti fiamme libere permanenti (ad esempio, un dispositivo a gas acceso) o altre potenziali fonti di accensione (ad esempio un riscaldatore elettrico acceso).
- Controllare che il refrigerante sia inodore.
- Installare il dispositivo solo in conformità con le disposizioni di installazione nazionali.
- Osservare le normative locali.
- Osservare le norme nazionali per gli impianti a gas.
- Installare, usare e immagazzinare il dispositivo esclusivamente in ambienti con una superficie superiore a 4 m<sup>2</sup>.
- Conservare il dispositivo in modo tale che non possano verificarsi danni di natura meccanica.
- R290 è un refrigerante conforme alle disposizioni europee per l'ambiente. Le parti del circuito frigorifero non devono essere perforate.
- Rispettare la quantità massima di riempimento con refrigerante riportata sui Dati tecnici.
- Non forare o bruciare.
- Non utilizzare mezzi diversi da quelli consigliati dal produttore per accelerare il processo di sbrinamento o per pulire il dispositivo.
- Qualsiasi persona addetta al circuito del refrigerante deve essere in grado di esibire un certificato di qualificazione rilasciato da un ente accreditato a livello industriale comprovante le competenze nell'uso di refrigeranti sulla base di un procedimento noto nel settore.

- Gli interventi di manutenzione devono essere eseguiti esclusivamente in conformità alle norme previste dal produttore. Se per l'esecuzione di operazioni di manutenzione e riparazione è necessario il supporto di altre persone, la persona istruita all'uso di refrigeranti infiammabili è tenuta a sorvegliare costantemente i lavori.
- L'intero circuito del refrigerante è un sistema ermeticamente chiuso che non necessita di manutenzione, quindi deve essere riparato o gestito esclusivamente da ditte specializzate nella tecnica di raffreddamento o di condizionamento, o dal produttore.

### Uso conforme alla destinazione

Utilizzare il dispositivo esclusivamente per asciugare e deumidificare l'aria degli ambienti interni, nel rispetto dei dati tecnici.

Il dispositivo può inoltre essere utilizzato come asciugabiancheria, per supportare l'asciugatura della biancheria bagnata.

Fanno parte dell'uso conforme alla destinazione:

- la deumidificazione e l'asciugatura di:
  - spazi abitativi, camere da letto, docce e cantine
  - bagni,
  - lavanderie, case per le vacanze, camper, barche
- il costante mantenimento dell'asciutto di:
  - magazzini, archivi, laboratori, garage
  - bagni, locali di servizi igienici e spogliatoi ecc.

Un utilizzo diverso da quello conforme alla destinazione, rappresenta un uso improprio.

### Improprio ragionevolmente prevedibile

- Il dispositivo non è predisposto per un utilizzo industriale.
- Non posare alcun oggetto, come ad es. abiti, sul dispositivo.
- Non utilizzare il dispositivo all'aperto.
- Non utilizzare questo dispositivo nelle immediate vicinanze di una piscina o di una doccia.
- Non immergere mai il dispositivo nell'acqua.
- Non eseguire alcuna modifica strutturale o fare installazioni o trasformazioni sul/del dispositivo.
- Non installare il dispositivo su una pavimentazione bagnata o allagata, ad es. nelle vicinanze di uno scarico a terra.

### Qualifica del personale

Il personale addetto all'utilizzo di questo dispositivo deve:

- di conoscenze di base su come utilizzare in modo sicuro i dispositivi elettrici.
- aver letto e compreso il manuale d'uso, in particolare il capitolo sulla sicurezza.

I lavori di manutenzione che richiedono l'apertura dell'involucro devono essere eseguiti esclusivamente da imprese specializzate in refrigerazione e in condizionamento dell'aria o dal produttore.

### Indicazioni e segnali di sicurezza presenti sul dispositivo

#### Avviso

Non rimuovere alcuna indicazione sulla sicurezza, adesivo o etichetta dal dispositivo. Mantenere le indicazioni sulla sicurezza, gli adesivi o le etichette in buone condizioni, affinché si possano leggere bene.

Sul dispositivo sono presenti le seguenti indicazioni e i seguenti segnali di sicurezza:



La seguente avvertenza si trova sul dispositivo in lingua tedesca, inglese e francese:

#### AVVERTIMENTO

Il dispositivo deve essere installato, impiegato e immagazzinato in un ambiente con una superficie maggiore di 4 m<sup>2</sup>.



#### Osservare le istruzioni

Questo simbolo indica che devono essere osservate le istruzioni e il manuale d'uso.



#### Osservare le istruzioni per la riparazione

Le operazioni di smaltimento, manutenzione e riparazione eseguite sul circuito di raffreddamento frigorifero devono essere eseguite esclusivamente in conformità alle norme previste dal produttore e da persone con certificato di qualificazione. Le relative istruzioni per la riparazione sono disponibili su richiesta presso il produttore.

## Pericoli residui



### **Pericolo**

#### **Refrigerante naturale propano (R290)!**

H220 – gas altamente infiammabile.

H280 – contiene gas sotto pressione; può esplodere se riscaldato.

P210 – tenere lontano da fonti di calore, superfici calde, scintille, fiamme libere o altre fonti di ignizione. Non fumare.

P377 – in caso di incendio dovuto a perdita di gas: non estinguere fintanto che non sia possibile bloccare la perdita senza pericolo.

P410+P403 – Proteggere dai raggi solari. Conservare in luogo ben ventilato.



#### **Avvertimento relativo a tensione elettrica**

I lavori sulle parti elettriche devono essere eseguiti esclusivamente da imprese specializzate autorizzate!



#### **Avvertimento relativo a tensione elettrica**

Pericolo dovuto a scossa elettrica!

Se il dispositivo entra in contatto con l'acqua, sussiste il rischio di una scossa elettrica!

Non utilizzare questo dispositivo nelle immediate vicinanze di una doccia o di una piscina!

Non immergere mai il dispositivo nell'acqua!



#### **Avvertimento relativo a tensione elettrica**

Prima di qualsiasi lavoro sul dispositivo, rimuovere la spina elettrica dalla presa di corrente!

Non toccare la spina elettrica con mani umide o bagnate!

Scollegare il cavo elettrico dalla presa di corrente, estraendo la spina elettrica dalla presa.

#### **Avviso**

Non utilizzare mai il dispositivo senza il filtro dell'aria inserito all'entrata dell'aria!

Senza il filtro dell'aria, l'interno del dispositivo si sporca molto. Questo può ridurre la potenza e danneggiare il dispositivo.

## Comportamento in caso di emergenza

1. Spegner il dispositivo.
2. Staccare il dispositivo dalla corrente, estraendo la spina elettrica dalla presa. Nel farlo, prendere la spina e non il cavo.
3. Non allacciare nuovamente all'alimentazione elettrica un dispositivo difettoso.

## Informazioni relative al dispositivo

### Descrizione dell'apparecchio

Con l'aiuto del principio di condensazione, il dispositivo fornisce una deumidificazione automatica degli ambienti interni.

Il ventilatore aspira l'aria umida dall'ambiente all'entrata dell'aria attraverso il filtro dell'aria, l'evaporatore e il condensatore dietro a quest'ultimo. Sul freddo evaporatore, l'aria dell'ambiente interno viene raffreddata fino al di sotto del punto di rugiada. Il vapore acqueo contenuto dell'aria precipita in forma di condensa o brina sulle lamelle dell'evaporatore. Sul condensatore l'aria deumidificata e raffreddata viene leggermente riscaldata e nuovamente espulsa. L'aria secca così ottenuta viene nuovamente mescolata all'aria dell'ambiente. Grazie alla costante circolazione dell'aria ambientale attivata dal dispositivo, l'umidità dell'aria nel luogo di installazione viene ridotta.

A seconda della temperatura dell'aria e della relativa umidità dell'aria, l'acqua condensata gocciola costantemente, o solamente durante le fasi periodiche di sbrinamento, attraverso la gronda di scarico nel contenitore di condensa che si trova sotto di essa. Questo contenitore è provvisto di un galleggiante per la misurazione del livello di riempimento.

Il dispositivo è dotato di un pannello di comando per comandare e controllare le funzioni.

Se viene raggiunto il livello massimo di riempimento del contenitore di condensa o se il contenitore di condensa non è inserito correttamente, la spia luminosa di controllo del contenitore di condensa (vedi capitolo Utilizzo) sul quadro di comando si accende. Il dispositivo si spegne. La spia luminosa di controllo del contenitore di condensa si spegne solamente quando viene nuovamente inserito il contenitore di condensa vuoto.

Opzionalmente è possibile scaricare l'acqua condensata con l'aiuto di un tubo flessibile collegato all'attacco della condensa.

Il dispositivo consente di abbassare l'umidità relativa dell'aria fino a circa il 30 %.

Il dispositivo può inoltre essere utilizzato come asciugabiancheria, per supportare l'asciugatura della biancheria bagnata negli ambienti abitativi o negli uffici.

A causa dell'irraggiamento di calore che si forma durante il funzionamento, la temperatura ambientale può aumentare leggermente.

Il dispositivo è protetto dagli schizzi d'acqua provenienti da un'angolazione obliqua (IPX2).

## Rappresentazione del dispositivo

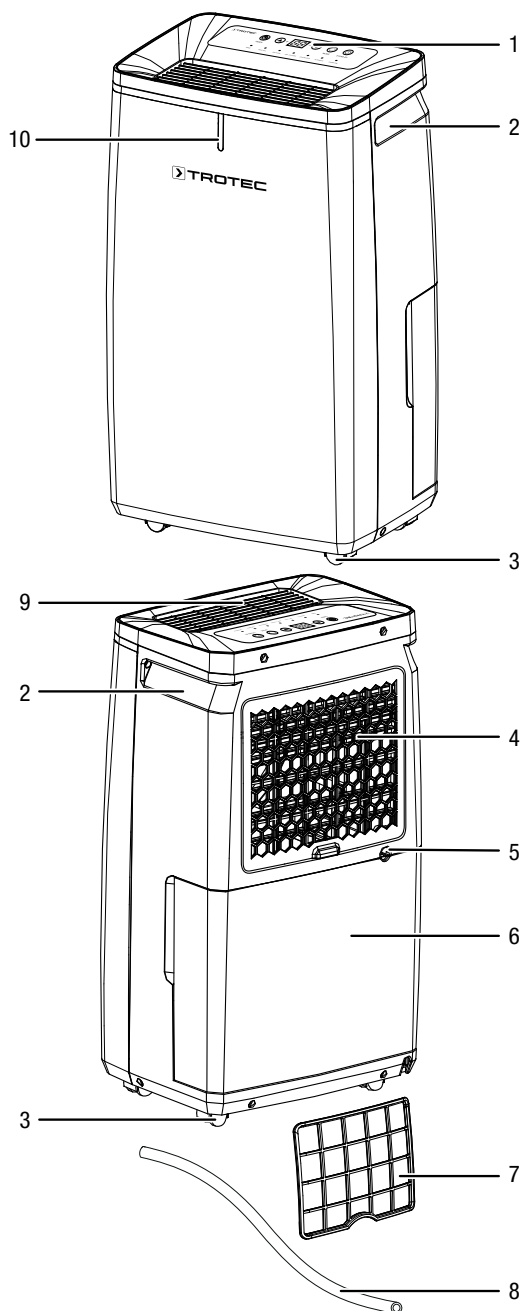

| N. | Definizione   |
|----|---|
| 1  | Quadro di controllo   |
| 2  | Maniglia di trasporto   |
| 3  | Rulli di trasporto  |
| 4  | Entrata dell'aria con filtro dell'aria                            |
| 5  | Allaccio tubo di scarico della condensa                           |
| 6  | Contenitore di condensa   |
| 7  | Filtro dell'aria  |
| 8  | Tubo di scarico della condensa                                    |
| 9  | Uscita dell'aria  |
| 10 | Indicatore LED a colori dell'attuale umidità dell'aria ambientale |

## Trasporto e stoccaggio

### Avviso

Se il dispositivo viene immagazzinato o trasportato in modo non conforme, il dispositivo può essere danneggiato.

Fare attenzione alle informazioni relative al trasporto e allo stoccaggio del dispositivo.

### Trasporto

Tener presente che potrebbero esserci eventuali norme di trasporto aggiuntive per dispositivi contenenti refrigerante infiammabile. La disposizione dell'attrezzatura o il numero massimo di componenti che possono essere trasportati insieme sono riportati nelle norme di trasporto vigenti in materia.

Il dispositivo è dotato di rulli di trasporto per facilitarne il trasporto.

Osservare le seguenti indicazioni **prima** di ogni trasporto:

- Spegnerne il dispositivo.
- Staccare il dispositivo dalla corrente, estraendo la spina elettrica dalla spina. Nel farlo, prendere la spina e non il cavo.
- Svotare la condensa restante dal dispositivo e dal tubo di scarico della condensa (vedi capitolo Manutenzione).
- Non utilizzare il cavo elettrico come cavo di traino.
- Far scorrere il dispositivo solo su superfici solide e piane.

Osservare le seguenti indicazioni **dopo** ogni trasporto:

- Dopo ogni trasporto, riposizionare il dispositivo in posizione eretta.

### Stoccaggio

Osservare le seguenti indicazioni **prima** di ogni stoccaggio:

- Svotare la condensa restante dal dispositivo e dal tubo di scarico della condensa (vedi capitolo Manutenzione).
- Staccare il dispositivo dalla corrente, estraendo la spina elettrica dalla spina. Nel farlo, prendere la spina e non il cavo.

In caso di non utilizzo del dispositivo, osservare le seguenti condizioni di stoccaggio:

- Stoccare il dispositivo solo in un ambiente con una superficie superiore a 4 m<sup>2</sup>.
- Posizionare il dispositivo soltanto in ambienti in cui non si trovano fonti di ignizione (ad es. fiamme libere, un apparecchio a gas acceso, un riscaldatore elettrico).
- Immagazzinare il dispositivo asciutto e protetto contro gelo e calore.
- Stoccare il dispositivo in posizione eretta e in un posto protetto dalla polvere e dall'irraggiamento diretto del sole.
- Proteggere il dispositivo eventualmente con un involucro dalla polvere che può penetrarvi.
- Non posizionare altri dispositivi o oggetti sul dispositivo, per evitare danneggiamenti al dispositivo.

## Montaggio e messa in funzione

### Dotazione

- 1 x dispositivo
- 1 x tubo di scarico della condensa, lunghezza: 0,3 m, diametro: 10 mm
- 1 x filtro dell'aria
- 1 x istruzioni

### Disimballaggio del dispositivo



#### Avvertimento

Pericolo di soffocamento per bambini a causa del materiale di imballaggio! Tenere la pellicola e i componenti dell'imballaggio fuori dalla portata dei bambini. Pericolo di soffocamento.

1. Aprire il cartone ed estrarre il dispositivo.
2. Rimuovere completamente l'imballaggio del dispositivo.
3. Srotolare completamente il cavo elettrico. Fare attenzione che il cavo elettrico non sia danneggiato e non danneggiarlo durante lo srotolamento.

### Messa in funzione

Durante l'installazione osservare le distanze minime del dispositivo dalle pareti e dagli oggetti, in conformità con il capitolo Allegato tecnico.

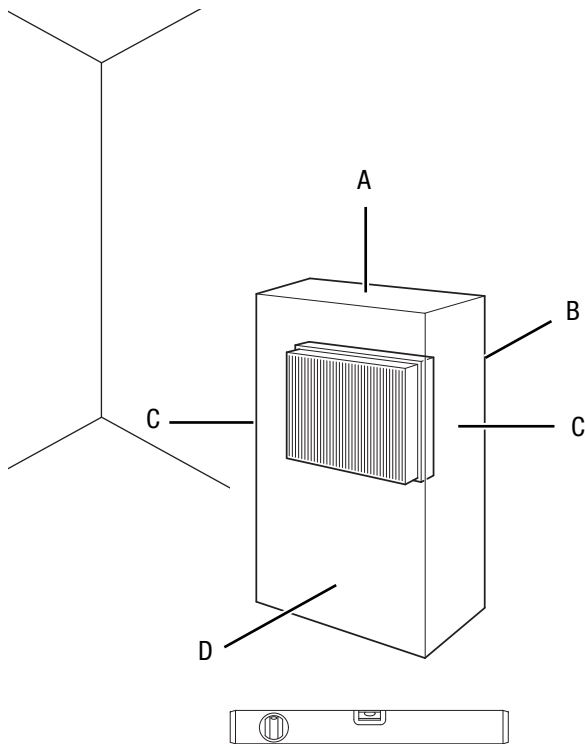

- Posizionare il dispositivo solo in spazi in cui non siano presenti fiamme libere permanenti (ad esempio, un dispositivo a gas acceso) o altre potenziali fonti di accensione (ad esempio un riscaldatore elettrico acceso).
- Collocare il dispositivo in posizione eretta e stabile su una superficie orizzontale e stabile.
- Evitare di posare il cavo elettrico o gli altri cavi elettrici in punti in cui si potrebbe inciampare, in particolare quando il dispositivo viene posizionato al centro del locale. Utilizzare ponti passacavi.
- Assicurarsi che le prolunghe dei cavi siano completamente srotolate.
- Nell'installare il dispositivo, mantenere una distanza sufficiente dalle fonti di calore.
- Fare attenzione che non vi siano tende o altri oggetti che possano ostacolare il flusso dell'aria.

### Inserimento del filtro dell'aria

#### Avviso

Non utilizzare mai il dispositivo senza il filtro dell'aria inserito all'entrata dell'aria!

Senza il filtro dell'aria, l'interno del dispositivo si sporca molto. Questo può ridurre la potenza e danneggiare il dispositivo.

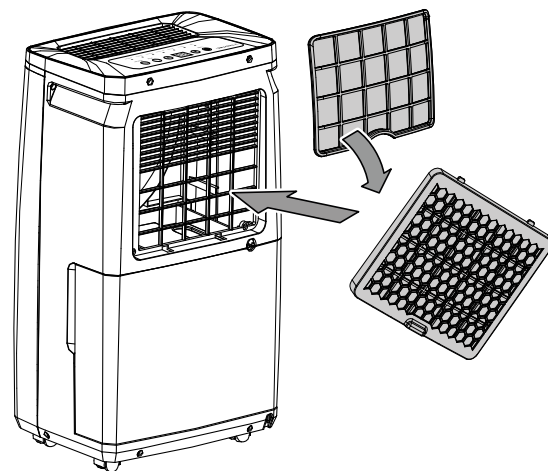

### Inserimento del contenitore di condensa

- Assicurarsi che il galleggiante sia stato inserito correttamente nel contenitore della condensa.
- Assicurarsi che il contenitore della condensa sia vuoto e inserito correttamente.

### Collegamento del cavo elettrico

- Inserire la spina elettrica in una presa di corrente assicurata correttamente.

- Prima di rimettere in funzione il dispositivo, controllare le condizioni del cavo elettrico. In caso di dubbi in merito al corretto funzionamento, chiamare il servizio di assistenza.
- Posizionare il dispositivo soltanto in ambienti in cui non possono accumularsi eventuali perdite di refrigerante.

## Utilizzo

### Indicazioni:

- Non aprire porte o finestre.
- Una volta acceso, il dispositivo procede con funzionamento completamente automatico.
- Il ventilatore continua ad andare nel funzionamento di deumidificazione per 3 minuti dopo il raggiungimento del valore nominale impostato.

### Elementi di comando

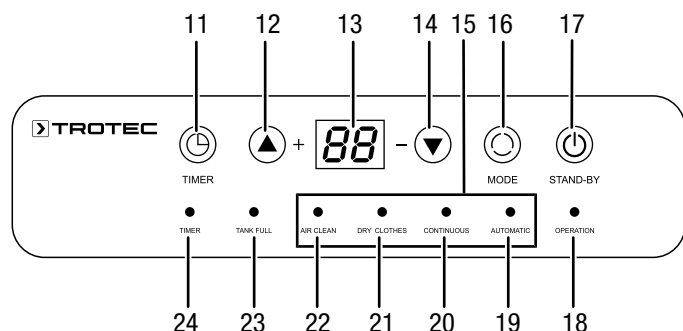

| N. | Definizione                                 | Descrizione   |
|----|---|---|
| 11 | Tasto <i>TIMER</i>                          | Avvia la programmazione per la funzione timer   |
| 12 | Tasto Freccia <i>Plus</i>                   | Impostazione dell'umidità relativa dell'aria ambientale<br>Impostazione del numero di ore per la funzione timer   |
| 13 | Display a segmenti                          | Mostra l'umidità relativa dell'aria ambientale<br>Mostra l'umidità relativa dell'aria ambientale desiderata durante l'impostazione<br>Mostra il funzionamento continuo <i>CO</i> nella modalità di funzionamento <i>Deumidificazione</i><br>Mostra il numero di ore durante la programmazione del timer |
| 14 | Tasto Freccia <i>Meno</i>                   | Impostazione dell'umidità relativa dell'aria ambientale<br>Impostazione del numero di ore per la funzione timer   |
| 15 | Indicatore <i>Modalità di funzionamento</i> | Indicatore modalità di funzionamento attiva:<br><i>Automatic</i> = <i>Funzionamento automatico</i><br><i>Continuous</i> = <i>Deumidificazione</i> (in aggiunta <i>Funzionamento continuo</i> )<br><i>Dry Clothes</i> = <i>Funzione asciugabiancheria</i><br><i>Air Clean</i> = <i>Ventilazione</i>      |

| N. | Definizione                   | Descrizione  |
|----|-------------------------------|--|
| 16 | Tasto <i>MODE</i>             | Selezionatore per le modalità di funzionamento:<br><i>Funzionamento automatico</i><br><i>Deumidificazione</i> (in aggiunta <i>Funzionamento continuo</i> )<br><i>Funzione asciugabiancheria</i><br><i>Ventilazione</i> |
| 17 | Tasto <i>STAND-BY</i>         | Tasto On/Off:<br>accensione o spegnimento del dispositivo  |
| 18 | Indicatore <i>OPERATION</i>   | Si accende quando il dispositivo è acceso  |
| 19 | Indicatore <i>AUTOMATIC</i>   | Modalità di funzionamento <i>Funzionamento automatico</i> attiva   |
| 20 | Indicatore <i>CONTINUOUS</i>  | Modalità di funzionamento <i>Deumidificazione</i> attiva<br>Modalità di funzionamento <i>Funzionamento continuo</i> attiva   |
| 21 | Indicatore <i>DRY CLOTHES</i> | Modalità di funzionamento <i>Funzione asciugabiancheria</i> attiva   |
| 22 | Indicatore <i>AIR CLEAN</i>   | Modalità di funzionamento <i>Ventilazione</i> attiva   |
| 23 | Indicatore <i>TANK FULL</i>   | Si accende con un contenitore di condensa pieno  |
| 24 | Indicatore <i>TIMER</i>       | Si accende con il timer programmato  |

### Accensione del dispositivo

Dopo aver posizionato il dispositivo come descritto nel capitolo Montaggio e messa in funzione, in modo che sia pronto all'uso, si può accenderlo.

1. Premere il tasto *STAND-BY* (17).  
⇒ Il dispositivo si avvia nella modalità di funzionamento *Funzionamento automatico*.

### Impostazione della modalità di funzionamento

- Deumidificazione
- Funzionamento continuo
- Funzionamento automatico
- Ventilazione
- Asciugabiancheria

## Deumidificazione

Il dispositivo funziona fino al raggiungimento dell'umidità relativa dell'aria ambientale preselezionata. Poi il compressore si spegne. Il ventilatore continua a funzionare per 3 minuti. Se l'umidità relativa dell'aria ambientale preselezionata viene superata in eccesso, il compressore si riaccende.

L'umidità relativa dell'aria ambientale può essere preselezionata in questa modalità di funzionamento. L'intervallo di impostazione è compreso tra il 30 % e il 80 % con incrementi del 5 %.

Il ventilatore funziona al livello basso e la velocità del ventilatore non può essere modificata.

1. Premere il tasto **MODE** (16).  
⇒ L'indicatore per la modalità di funzionamento attualmente selezionata lampeggia.
2. Premere il tasto **MODE** (16) finché l'indicatore **CONTINUOUS** (20) non lampeggia.
3. Attendere circa 5 secondi per memorizzare l'impostazione.  
⇒ La modalità di funzionamento *Deumidificazione* è selezionata.  
⇒ L'indicatore **CONTINUOUS** (20) si accende.
4. Premere i tasti direzionali (12, 14) per impostare l'umidità relativa dell'aria ambientale.
5. Attendere circa 5 secondi per memorizzare l'impostazione.

## Impostazione dell'umidità relativa dell'aria ambientale

L'umidità relativa dell'aria ambientale può essere modificata esclusivamente nella modalità di funzionamento *Deumidificazione*.

1. Premere i tasti direzionali (12, 14) per impostare l'umidità relativa dell'aria ambientale. L'intervallo di impostazione è compreso tra il 30 % e il 80 % con incrementi del 5 %.  
⇒ L'umidità relativa dell'aria ambientale desiderata viene visualizzata circa 5 secondi nel display a segmenti (13), successivamente viene nuovamente visualizzata l'umidità relativa dell'aria ambientale attuale.

## Indicatore LED a colori dell'attuale umidità dell'aria ambientale

L'indicatore LED a colori mostra l'umidità relativa dell'aria ambientale tramite 3 diversi colori, indipendentemente dalla modalità di funzionamento.

| Colore LED   | Descrizione  |
|--------------|--|
| <b>Blu</b>   | Umidità relativa dell'aria ambientale inferiore al 55 %  |
| <b>Verde</b> | Ottimale umidità relativa dell'aria ambientale tra il 55 e il 70%  |
| <b>Rosso</b> | Si accende: umidità relativa dell'aria ambientale superiore al 70%<br>Lampeggia: Contenitore dell'acqua pieno o non inserito correttamente (accompagnato da un segnale acustico) |

## Funzionamento continuo

Il dispositivo deumidifica l'aria in modo continuativo e indipendentemente dall'umidità relativa dell'aria ambientale.

Il ventilatore funziona al livello basso e la velocità del ventilatore non può essere modificata.

1. Premere il tasto **MODE** (16).  
⇒ L'indicatore per la modalità di funzionamento attualmente selezionata lampeggia.
2. Premere il tasto **MODE** (16) finché l'indicatore **CONTINUOUS** (20) non lampeggia.
3. Attendere circa 5 secondi per memorizzare l'impostazione.  
⇒ L'indicatore **CONTINUOUS** (20) si accende.
4. Premere i tasti direzionali (12, 14) finché non viene mostrato **CO** nel display a segmenti (13).
5. Attendere circa 5 secondi per memorizzare l'impostazione.  
⇒ La modalità di *Funzionamento continuo* (20) è selezionata.

## Funzionamento automatico

L'umidità relativa dell'aria ambientale è preimpostata su 55 % e non può essere modificata.

Se l'umidità relativa dell'aria ambientale si trova tra il 55 % e il 70 %, il ventilatore passa automaticamente alla velocità bassa.

Al di sotto del 55 % di umidità relativa dell'aria ambientale, il compressore si spegne.

Al di sopra del 70 % di umidità relativa dell'aria ambientale, il ventilatore funziona al livello più alto.

1. Premere il tasto **MODE** (16).  
⇒ L'indicatore per la modalità di funzionamento attualmente selezionata lampeggia.
2. Premere il tasto **MODE** (16) finché l'indicatore **AUTOMATIC** (19) non lampeggia.
3. Attendere circa 5 secondi per memorizzare l'impostazione.  
⇒ La modalità di funzionamento *Funzionamento automatico* è selezionata.  
⇒ L'indicatore **AUTOMATIC** (19) si accende.

## Ventilazione

Il ventilatore funziona a un livello basso. Il compressore non funziona.

1. Premere il tasto **MODE** (16).  
⇒ L'indicatore per la modalità di funzionamento attualmente selezionata lampeggia.
2. Premere il tasto **MODE** (16) finché l'indicatore **AIR CLEAN** (22) non lampeggia.
3. Attendere circa 5 secondi per memorizzare l'impostazione.  
⇒ La modalità di funzionamento *Ventilazione* è selezionata.  
⇒ L'indicatore **AIR CLEAN** (22) si accende.

### Impostazione del timer

Con la funzione timer, è possibile spegnere automaticamente il dispositivo dopo un numero di ore preimpostato.

Il numero di ore può essere tra 1 e 24 ore e può essere impostato in scatti da 1h.

#### Avviso

Il dispositivo non deve funzionare senza sorveglianza in un ambiente con libero accesso, se il timer è attivo.

### Spegnimento automatico

- ✓ Il dispositivo è acceso.
- 1. Premere il tasto *TIMER* (11).
  - ⇒ Il display a segmenti (13) lampeggia.
- 2. Premere i tasti direzionali (12, 14) per impostare il numero di ore desiderato.
- 3. Attendere circa 5 secondi per memorizzare l'impostazione.
  - ⇒ L'indicatore *TIMER* (24) si accende.
  - ⇒ Nel display a segmenti (13) viene nuovamente visualizzata l'umidità relativa dell'aria ambientale.
  - ⇒ Il dispositivo si spegne una volta trascorso il tempo impostato.

### Funzione Memory

In caso di brevi interruzioni della corrente, il dispositivo memorizza la modalità di funzionamento precedentemente impostata e nella modalità di funzionamento *Deumidificazione* (20) anche l'umidità dell'aria ambientale impostata. Il timer eventualmente pre-programmato non viene memorizzato.

Se il dispositivo è staccato dalla corrente elettrica per un periodo prolungato, quando viene rimesso in funzione, il dispositivo si avvia nel *Funzionamento automatico*.

### Funzione di arresto automatico

Quando il contenitore dell'acqua è pieno, inserito in modo non corretto o se è stata raggiunta l'umidità relativa dell'aria ambientale, il compressore si arresta automaticamente. Il ventilatore continua a funzionare.

### Funzionamento con tubo flessibile sul raccordo per la condensa

Per l'utilizzo continuo prolungato o per la deumidificazione non sorvegliata, è necessario collegare al dispositivo il tubo di scarico della condensa fornito.

- ✓ Un tubo flessibile adatto (diametro: 10 mm) viene messo a disposizione.
  - ✓ Il dispositivo è spento.
1. Rimuovere il contenitore di condensa dal dispositivo.

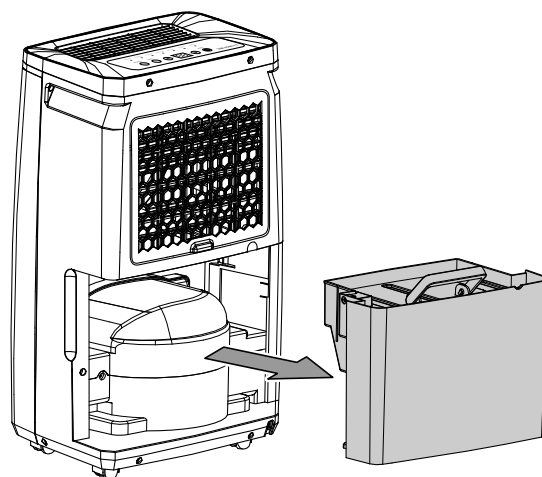

2. Inserire l'estremità del tubo flessibile sull'allaccio per tubi flessibili.



3. Inserire nuovamente il contenitore di condensa nel dispositivo. Nel farlo, fare attenzione che il contenitore della condensa sia stato inserito correttamente, altrimenti il dispositivo non si riaccende.

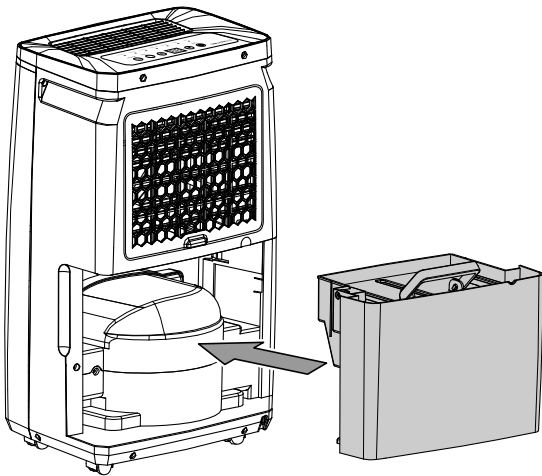

4. Portare l'estremità del tubo flessibile a uno scarico adatto (ad es. un pozzetto di raccolta o un contenitore di raccolta sufficientemente grande). Fare attenzione, il tubo flessibile non deve essere piegato.

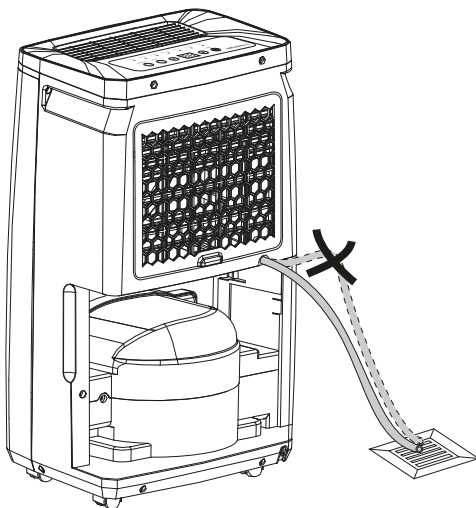

Rimuovere il tubo flessibile, se si desidera nuovamente raccogliere la condensa con il contenitore di condensa. Prima dello stoccaggio, far asciugare il tubo flessibile. Il tubo flessibile può essere allacciato per un utilizzo continuo in qualsiasi modalità di funzionamento.

### Sbrinamento automatico

In caso di temperature ambiente basse, l'evaporatore può ghiacciare durante la deumidificazione. Il dispositivo esegue quindi uno sbrinamento automatico. Durante la fase di sbrinamento, la deumidificazione viene interrotta per breve tempo.

La durata dello sbrinamento può variare. **Non** spegnere il dispositivo durante lo sbrinamento automatico. **Non** rimuovere la spina elettrica dalla presa di corrente.

### Asciugabiancheria

Il dispositivo può essere utilizzato per asciugare più velocemente la biancheria. Nel posizionare il dispositivo o uno stendibiancheria, fare attenzione alle distanze minime indicate nei dati tecnici.

Il dispositivo deumidifica l'aria in modo continuativo e indipendentemente dall'umidità relativa dell'aria ambientale. Il ventilatore funziona al livello più alto.

L'umidità relativa dell'aria ambientale e la velocità del ventilatore non possono essere impostati in questa modalità di funzionamento.

1. Premere il tasto *MODE* (16).  
⇒ L'indicatore per la modalità di funzionamento attualmente selezionata lampeggia.
2. Premere il tasto *MODE* (16) finché l'indicatore *DRY CLOTHES* (21) non lampeggia.
3. Attendere circa 5 secondi per memorizzare l'impostazione.  
⇒ La modalità di funzionamento *Funzione asciugabiancheria* è selezionata.  
⇒ L'indicatore *DRY CLOTHES* (21) si accende.

Per l'asciugatura della biancheria, è necessario preselezionare i seguenti valori:

- Asciutto per armadio = 46 % umidità dell'aria relativa
- Umido per stiratura = 58 % umidità dell'aria relativa
- Parzialmente asciutto = 65 % umidità dell'aria relativa

Eventualmente, utilizzare un misuratore per misurare l'umidità dell'aria.

### Messa fuori servizio



#### Avvertimento relativo a tensione elettrica

Non toccare la spina elettrica con mani umide o bagnate!

- Spegnere il dispositivo.
- Staccare il dispositivo dalla corrente, estraendo la spina elettrica dalla spina. Nel farlo, prendere la spina e non il cavo.
- Rimuovere eventualmente il tubo di scarico della condensa e il liquido residuo in esso contenuto.
- Se necessario, svuotare il contenitore o la vaschetta di condensa.
- Se necessario, pulire il dispositivo secondo quanto riportato nel capitolo "Manutenzione".
- Immagazzinare il dispositivo in conformità con il capitolo Trasporto e immagazzinaggio.

## Errori e disturbi

Il funzionamento perfetto del dispositivo è stato controllato più volte durante la sua produzione. Nel caso in cui dovessero, ciononostante, insorgere dei disturbi nel funzionamento, controllare il dispositivo secondo la seguente lista.

### Avviso

Attendere almeno 3 minuti dopo tutti i lavori di manutenzione e di riparazione. Riaccendere il dispositivo solo allora.

### Il dispositivo non si avvia:

- Controllare l'alimentazione elettrica.
- Controllare che il cavo elettrico e la spina elettrica non siano danneggiati.
- Controllare il fusibile di protezione principale.
- Controllare il livello di riempimento del contenitore di condensa, se necessario svuotarlo. L'indicatore *Tank Full* (23) non deve accendersi.
- Controllare che il contenitore di condensa sia posizionato correttamente.
- Controllare la temperatura ambientale. Rispettare l'intervallo di lavoro ammissibile del dispositivo, in conformità con i dati tecnici. Eventualmente, il dispositivo non si avvia a causa delle basse temperature ambientali (< 5 °C).
- Se il dispositivo non dovesse avviarsi, far eseguire un controllo elettrico da un'impresa specializzata o presso il produttore.

### Il dispositivo è in funzione ma non vi è alcuna formazione di condensa:

- Controllare che il galleggiante nel contenitore di condensa non sia sporco. In caso di necessità, pulire il contenitore di condensa. Il galleggiante deve essere movibile.
- Controllare la temperatura ambientale. Rispettare l'intervallo di lavoro ammissibile del dispositivo, in conformità con i dati tecnici. Eventualmente, il dispositivo non si avvia a causa delle basse temperature ambientali (< 5 °C).
- Assicurarsi che l'umidità relativa dell'aria ambientale corrisponda ai dati tecnici.
- Controllare l'umidità dell'aria ambientale relativa preselezionata. L'umidità dell'aria nel luogo di installazione deve trovarsi al di sopra del campo selezionato.
- Controllare che il filtro dell'aria non sia sporco. In caso di necessità, pulire o sostituire il filtro dell'aria.
- Controllare dall'esterno che sul condensatore non ci sia della sporcizia (vedi capitolo Manutenzione). Far pulire il condensatore sporco da un'impresa specializzata o dal produttore.

- Il dispositivo esegue eventualmente uno sbrinamento automatico. Durante lo sbrinamento automatico non ha luogo alcuna deumidificazione.

### Il dispositivo è rumoroso o vibra:

- Controllare se il dispositivo è stato posizionato in modo eretto e stabile.

### Fuoriesce della condensa:

- Controllare che il dispositivo non abbia una mancanza di tenuta.

### Il compressore non si avvia:

- Controllare la temperatura ambientale. Rispettare l'intervallo di lavoro ammissibile del dispositivo, in conformità con i dati tecnici. Eventualmente, il dispositivo non si avvia a causa delle basse temperature ambientali (< 5 °C).
- Assicurarsi che l'umidità relativa dell'aria ambientale corrisponda ai dati tecnici.
- Controllare l'umidità dell'aria ambientale relativa preselezionata. L'umidità dell'aria nel luogo di installazione deve trovarsi al di sopra del campo selezionato.
- Controllare se la protezione surriscaldamento del compressore è scattata. Staccare il dispositivo dalla rete elettrica e lasciarlo raffreddare per circa 10 minuti, prima di allacciarlo nuovamente alla rete elettrica.
- Il dispositivo esegue se necessario uno sbrinamento automatico. Durante lo sbrinamento automatico non ha luogo alcuna deumidificazione.

### Il dispositivo si riscalda molto, è rumoroso o perde potenza:

- Controllare che l'entrata dell'aria e il filtro dell'aria non siano sporchi. Rimuovere la sporcizia esterna.
- Controllare dall'esterno che sul dispositivo non ci sia della sporcizia (cfr. capitolo Manutenzione). Far pulire l'interno sporco del dispositivo da un'impresa specializzata in refrigerazione e in condizionamento dell'aria o dal produttore.

### Il dispositivo ancora non funziona perfettamente dopo questi controlli:

Contattare il servizio di assistenza clienti. Portare eventualmente il dispositivo da un'impresa specializzata in refrigerazione e in condizionamento dell'aria o dal produttore per farlo riparare.

## Manutenzione

## Intervalli di manutenzione

| Intervallo di manutenzione   | prima di ogni messa in funzione | in caso di necessità | almeno ogni 2 settimane | almeno ogni 4 settimane | almeno ogni 6 mesi | almeno una volta l'anno |
|--|---------------------------------|----------------------|-------------------------|-------------------------|--------------------|-------------------------|
| Controllo di eventuale presenza di sporcizia o corpi estranei sull'entrata e l'uscita d'aria, eventuale pulizia      | X                               |                      |                         | X                       |                    |                         |
| Pulizia dell'esterno   |                                 | X                    |                         |                         |                    | X                       |
| Controllo visivo di eventuale presenza di sporcizia all'interno del dispositivo                                      |                                 | X                    |                         |                         |                    | X                       |
| Controllo di eventuale presenza di sporcizia o corpi estranei sul filtro dell'aria, eventuale pulizia o sostituzione | X                               |                      | X                       |                         |                    |                         |
| Sostituzione del filtro dell'aria  |                                 |                      |                         |                         | X                  |                         |
| Controllo che non vi siano danneggiamenti  | X                               |                      |                         |                         |                    |                         |
| Controllo delle viti di fissaggio  |                                 | X                    |                         |                         |                    | X                       |
| Test di collaudo   |                                 |                      |                         |                         |                    | X                       |
| Svuotare e pulire il contenitore di condensa e/o il tubo di scarico  |                                 | X                    |                         |                         |                    |                         |

## Protocollo di manutenzione

Tipo di dispositivo: .....

Numero dispositivo: .....

| Intervallo di manutenzione   | 1 | 2 | 3 | 4 | 5 | 6 | 7 | 8 | 9 | 10 | 11 | 12 | 13 | 14 | 15 | 16 |
|--|---|---|---|---|---|---|---|---|---|----|----|----|----|----|----|----|
| Controllo di eventuale presenza di sporcizia o corpi estranei sull'entrata e l'uscita d'aria, eventuale pulizia      |   |   |   |   |   |   |   |   |   |    |    |    |    |    |    |    |
| Controllo di eventuale presenza di sporcizia o corpi estranei sul filtro dell'aria, eventuale pulizia o sostituzione |   |   |   |   |   |   |   |   |   |    |    |    |    |    |    |    |
| Pulizia dell'esterno   |   |   |   |   |   |   |   |   |   |    |    |    |    |    |    |    |
| Controllo visivo di eventuale presenza di sporcizia all'interno del dispositivo                                      |   |   |   |   |   |   |   |   |   |    |    |    |    |    |    |    |
| Sostituzione del filtro dell'aria  |   |   |   |   |   |   |   |   |   |    |    |    |    |    |    |    |
| Controllo delle viti di fissaggio  |   |   |   |   |   |   |   |   |   |    |    |    |    |    |    |    |
| Test di collaudo   |   |   |   |   |   |   |   |   |   |    |    |    |    |    |    |    |
| Svuotare e pulire il contenitore di condensa e/o il tubo di scarico  |   |   |   |   |   |   |   |   |   |    |    |    |    |    |    |    |
| Note   |   |   |   |   |   |   |   |   |   |    |    |    |    |    |    |    |

|                                 |                                 |                                 |                                 |
|---------------------------------|---------------------------------|---------------------------------|---------------------------------|
| 1. Data: .....<br>Firma: .....  | 2. Data: .....<br>Firma: .....  | 3. Data: .....<br>Firma: .....  | 4. Data: .....<br>Firma: .....  |
| 5. Data: .....<br>Firma: .....  | 6. Data: .....<br>Firma: .....  | 7. Data: .....<br>Firma: .....  | 8. Data: .....<br>Firma: .....  |
| 9. Data: .....<br>Firma: .....  | 10. Data: .....<br>Firma: ..... | 11. Data: .....<br>Firma: ..... | 12. Data: .....<br>Firma: ..... |
| 13. Data: .....<br>Firma: ..... | 14. Data: .....<br>Firma: ..... | 15. Data: .....<br>Firma: ..... | 16. Data: .....<br>Firma: ..... |

## Attività da svolgere prima dell'inizio della manutenzione



### Avvertimento relativo a tensione elettrica

Non toccare la spina elettrica con mani umide o bagnate!

- Staccare il dispositivo dalla corrente, estraendo la spina elettrica dalla spina. Nel farlo, prendere la spina e non il cavo.



### Avvertimento relativo a tensione elettrica

I lavori che richiedono l'apertura del dispositivo devono essere eseguiti esclusivamente da imprese specializzate autorizzate o dal produttore.

## Circuito del refrigerante



### A3 Pericolo

#### Refrigerante naturale propano (R290)!

H220 – gas altamente infiammabile.

H280 – contiene gas sotto pressione; può esplodere se riscaldato.

P210 – tenere lontano da fonti di calore, superfici calde, scintille, fiamme libere o altre fonti di ignizione. Non fumare.

P377 – in caso di incendio dovuto a perdita di gas: non estinguere fintanto che non sia possibile bloccare la perdita senza pericolo.

P410+P403 – Proteggere dai raggi solari. Conservare in luogo ben ventilato.

- L'intero circuito del refrigerante è un sistema ermeticamente chiuso che non necessita di manutenzione, quindi deve essere riparato o gestito esclusivamente da ditte specializzate nella tecnica di raffreddamento o di condizionamento, o dal produttore.

## Indicazioni e segnali di sicurezza presenti sul dispositivo

Controllare con regolarità le indicazioni e i segnali di sicurezza presenti sul dispositivo. Se non più leggibili, applicarne di nuovi!

## Pulitura dell'involucro

Pulire l'involucro con un panno umido, morbido e senza pelucchi. Fare attenzione che non penetri umidità all'interno dell'involucro. Fare attenzione che l'umidità non entri in contatto con gli elementi costruttivi elettrici. Per inumidire il panno, non utilizzare detergenti aggressivi, come per es. spray detergenti, solventi, detergenti a base di alcool o abrasivi.

## Controllo visivo che non ci sia sporcizia nell'interno dell'apparecchio

1. Rimuovere il filtro dell'aria.
2. Con una torcia, fare luce nelle aperture del dispositivo.
3. Controllare che non ci sia dello sporco all'interno del dispositivo.
4. Se si constata la presenza di uno spesso strato di polvere, far pulire l'interno del dispositivo da un'impresa specializzata in refrigerazione e in condizionamento dell'aria o dal produttore.
5. Riposizionare il filtro dell'aria.

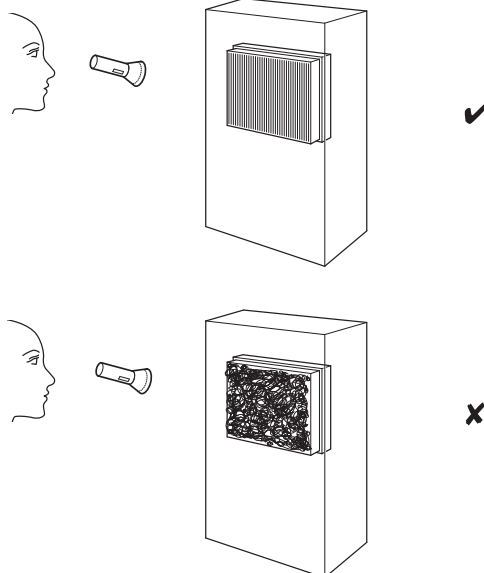

## Pulitura del filtro dell'aria

### Avviso

Assicurarsi che il filtro dell'aria non sia consumato o danneggiato. Gli angoli e i bordi del filtro dell'aria non devono essere deformati o arrotondati. Prima di reinserire il filtro dell'aria, assicurarsi che non sia danneggiato e che sia asciutto!

Il filtro dell'aria deve essere pulito appena si sporca. Questo si manifesta ad es. con una potenza ridotta (vedi capitolo Errori e disturbi).

- Inserire nuovamente il filtro dell'aria nel dispositivo.

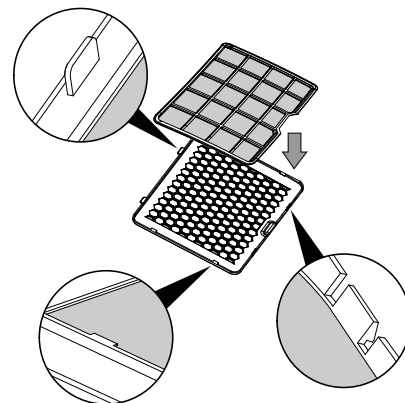

- Rimuovere il filtro dell'aria dal dispositivo.

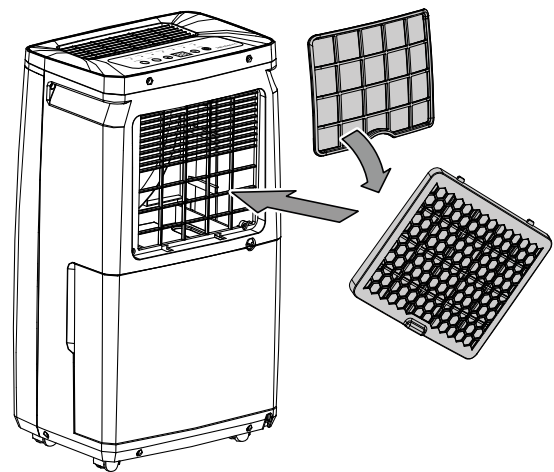
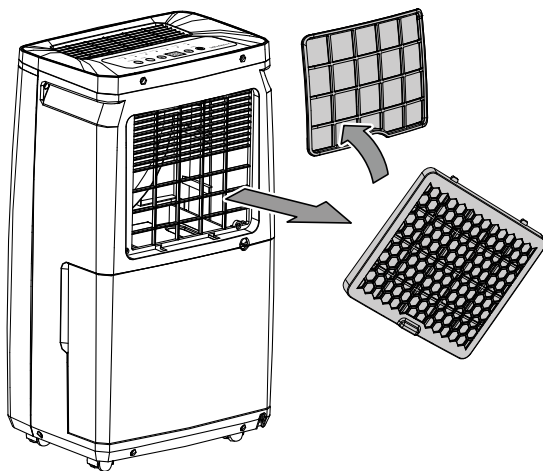

- Pulire il filtro con un panno morbido, senza pelucchi e leggermente umido. Nel caso in cui il filtro dell'aria dovesse essere molto sporco, lavarlo con acqua calda mescolata a un detergente neutro.

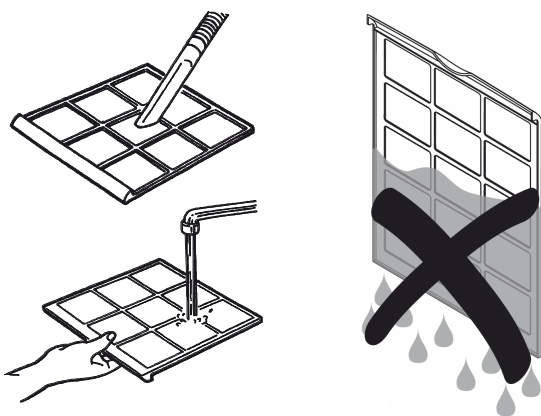

- Far asciugare completamente il filtro. Non inserire un filtro bagnato nel dispositivo!

### Svuotare il contenitore di condensa

Se il contenitore di condensa è pieno o non inserito correttamente, si sente un segnale acustico. Inoltre, l'indicatore LED a colori dell'attuale umidità dell'aria ambientale (10) lampeggia di rosso e l'indicatore *TANK FULL* (23) si accende. Il compressore e il ventilatore si spengono.

1. Rimuovere il contenitore di condensa dal dispositivo.

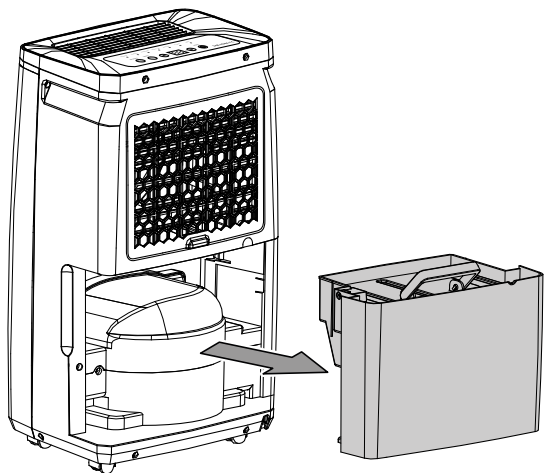

2. Svuotare il contenitore di condensa tramite uno scarico o un lavandino.

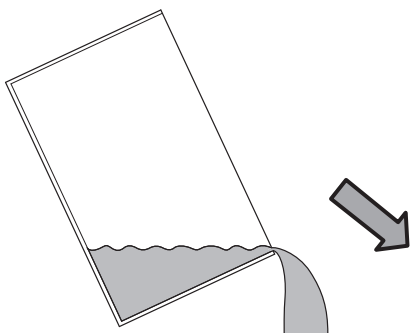

3. Sciacquare il contenitore con acqua pulita. Pulire il contenitore regolarmente con un detergente delicato (non utilizzare detersivi!).

4. Inserire nuovamente il contenitore di condensa nel dispositivo.  
Fare attenzione a non danneggiare il galleggiante, quando si inserisce e rimuove il contenitore della condensa. Nel farlo, fare attenzione che il galleggiante sia posizionato correttamente.  
Nel farlo, fare attenzione che il contenitore della condensa sia stato inserito correttamente, altrimenti il dispositivo non si riaccende.

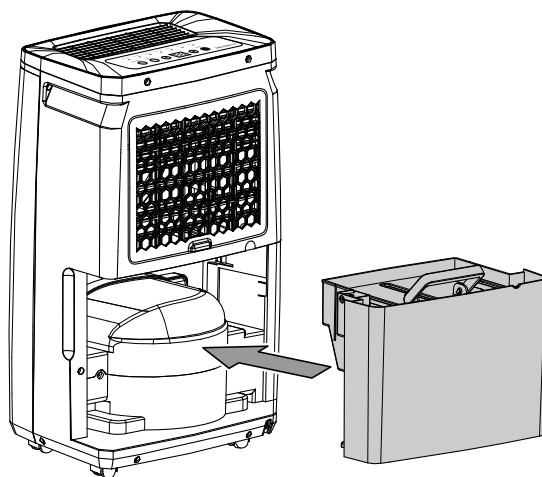

### Attività successive alla manutenzione

Se si desidera continuare ad utilizzare il dispositivo:

- Collegare nuovamente il dispositivo, inserendo la spina elettrica nella presa di corrente.

Se non si utilizza il dispositivo per un periodo prolungato:

- Immagazzinare il dispositivo in conformità con il capitolo Trasporto e immagazzinaggio.

**Allegato tecnico**
**Dati tecnici**

| Parametri  | Valore   |                                  |
|--|--|----------------------------------|
|  | TTK 53 E   | TTK 72 E                         |
| Modello  | TTK 53 E   | TTK 72 E                         |
| Potenza massima di deumidificazione  | 16 l / 24 h  | 24 l / 24 h                      |
| Portata d'aria   | 195 m <sup>3</sup> /h  | 195 m <sup>3</sup> /h            |
| Intervallo di lavoro (temperatura)   | da 5 °C a 32 °C  | da 5 °C a 32 °C                  |
| Intervallo di lavoro (umidità relativa dell'aria)  | dal 30 % all'80 % u.r.   | dal 30 % all'80 % u.r.           |
| Pressione lato di aspirazione  | 1,2 MPa  | 1,2 MPa                          |
| Pressione lato di uscita   | 2,5 MPa  | 2,5 MPa                          |
| Alimentazione elettrica  | 220-240 V / 50 Hz  | 220-240 V / 50 Hz                |
| Potenza assorbita max.   | 0,24 kW  | 0,32 kW                          |
| Potenza nominale   | 1,04 A   | 1,48 A                           |
| Classe di protezione   | IPX2   | IPX2                             |
| Fusibile  | T 3.15 A / 250 V AC  | T 3.15 A / 250 V AC              |
| Refrigerante   | R290   | R290                             |
| Quantità refrigerante  | 55 g   | 60 g                             |
| Fattore GWP  | 3  | 3                                |
| CO <sub>2</sub> equivalente  | 0,000165 t   | 0,00018 t                        |
| Contenitore dell'acqua   | 5,5 l  | 5,5 l                            |
| Livello sonoro   | 48 dB(A)   | 48 dB(A)                         |
| Misure (lunghezza x larghezza x altezza)   | 185 x 330 x 550 mm   | 198 x 330 x 570 mm               |
| Distanza minima dalle pareti e dagli oggetti   | A: sopra: 30 cm<br>B: dietro: 20 cm<br>C: laterale: 20 cm<br>D: davanti: 10 cm | 30 cm<br>20 cm<br>20 cm<br>10 cm |
| Peso   | 12 kg  | 13 kg                            |

Schema elettrico

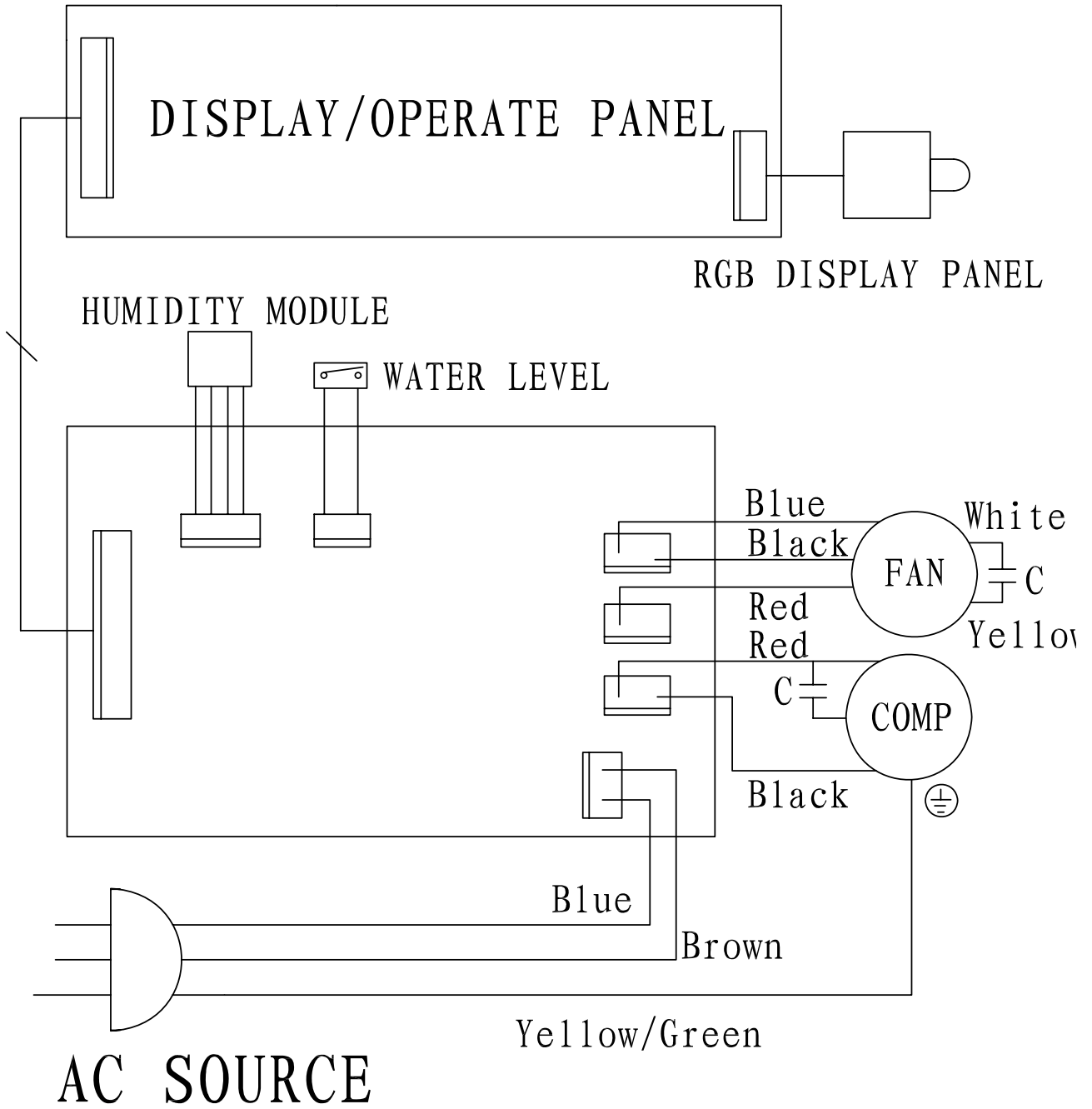

## Prospetto dei componenti ed elenco dei componenti

**Avvertenza:** I codici articolo dei componenti si differenziano dai numeri di posizione degli elementi costruttivi utilizzati nelle istruzioni per l'uso.

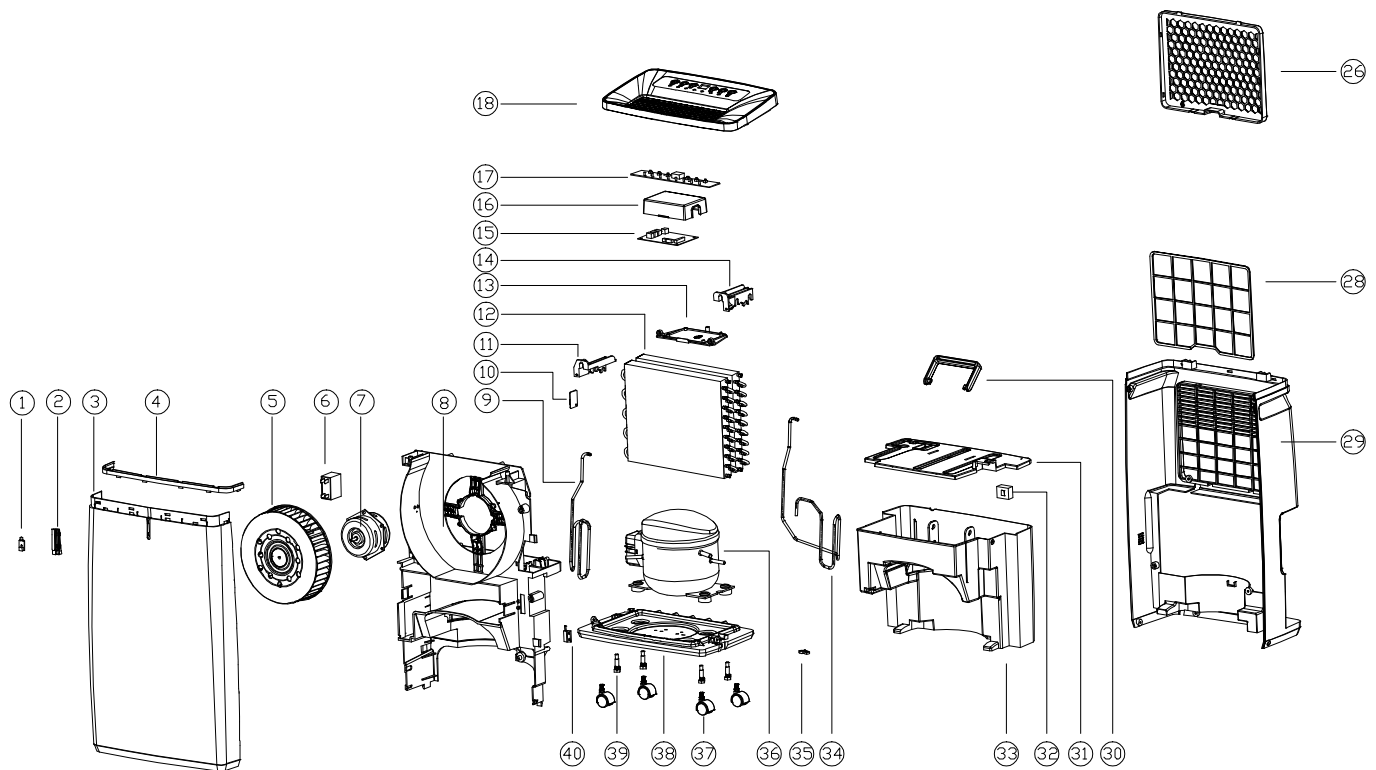

| No. | Spare Part             | No. | Spare Part       | No. | Spare Part      |
|-----|------------------------|-----|------------------|-----|-----------------|
| 1   | LED Lamp               | 15  | Main PCB         | 29  | Back Cover      |
| 2   | Light Guide            | 16  | Electrical Cover | 30  | Handle          |
| 3   | Front Shell            | 17  | Control PCB      | 31  | Tank Cover      |
| 4   | Decorative Article     | 18  | Top Cover        | 32  | Float           |
| 5   | Wind Wheel             | 19  | -                | 33  | Water Tank      |
| 6   | Capacitance            | 20  | -                | 34  | Exhaust Pipe    |
| 7   | Motor                  | 21  | -                | 35  | Block           |
| 8   | Main Body              | 22  | -                | 36  | Compressor      |
| 9   | Return Pipe            | 23  | -                | 37  | Universal Wheel |
| 10  | Senser                 | 24  | -                | 38  | Base            |
| 11  | Fixed Mount (L)        | 25  | -                | 39  | Screw Arbor     |
| 12  | Condenser & Evaporator | 26  | Inlet Frame      | 40  | Reed Pipe       |
| 13  | Electrical Box         | 27  | -                |     |                 |
| 14  | Fixed Mount (R)        | 28  | Filter Frame     |     |                 |

## Smaltimento

Smaltire il materiale da imballaggio sempre in modo compatibile con l'ambiente e in conformità con le disposizioni locali vigenti in materia di smaltimento.



Il simbolo del contenitore dei rifiuti barrato indica che al termine della loro vita utile questo dispositivo e tutti i componenti che ne fanno parte non devono essere smaltiti con i rifiuti domestici, ma in conformità alla direttiva sui vecchi dispositivi elettrici ed elettronici (2012/19/UE) e alla legislazione nazionale.

Nelle vicinanze di ognuno sono a disposizione i punti di raccolta per i vecchi dispositivi elettrici ed elettronici. Gli indirizzi possono essere reperiti dalla propria amministrazione comunale o municipale. Per molti paesi dell'UE è possibile informarsi su ulteriori possibilità di restituzione anche sul sito web <https://hub.trotec.com/?id=45090>. Altrimenti, rivolgersi a un rappresentante di dispositivi usati riconosciuto, approvato per il proprio paese.

Grazie alla raccolta differenziata dei vecchi dispositivi elettrici ed elettronici si intende rendere possibile il riutilizzo, l'utilizzazione del materiale o altre forme di utilizzazione dei vecchi dispositivi, oltre a prevenire l'impatto negativo sull'ambiente e sulla salute umana, attraverso lo smaltimento delle sostanze pericolose eventualmente contenute nei dispositivi.

Far smaltire il refrigerante propano presente nel dispositivo in modo appropriato da aziende debitamente certificate e smaltirlo in conformità alla legislazione nazionale vigente (Catalogo europeo dei rifiuti 160504).

Trotec GmbH

Grebbener Str. 7  
52525 Heinsberg  
Germany

☎ +49 2452 962-0

☎ +49 2452 962-200

✉ [online@trotec.com](mailto:online@trotec.com)

[www.trotec.com](http://www.trotec.com)